



HỢP ĐỒNG DỊCH VỤ ĐẤU GIÁ TÀI SẢN
Số: 01/2023/HĐĐG-HC

Căn cứ Bộ luật Dân sự số 91/2015/QH13 ngày 24/11/2015 của Quốc hội nước Cộng hòa xã hội chủ nghĩa Việt Nam;

Căn cứ Luật Đấu giá tài sản số 01/2016/QH14 ngày 17/11/2016 của Quốc hội nước Cộng hòa xã hội chủ nghĩa Việt Nam;

Căn cứ Nghị định số 62/2017/NĐ-CP ngày 16/5/2017 của Chính phủ quy định chi tiết một số điều và biện pháp thi hành Luật đấu giá tài sản;

Căn cứ Thông tư số 45/2017/TT-BTC ngày 12/5/2017 của Bộ Tài chính quy định khung thù lao dịch vụ đấu giá tài sản theo quy định tại Luật đấu giá tài sản;

Căn cứ Thông tư số 108/2020/TT-BTC ngày 21/12/2020 của Bộ Tài chính quy định về việc sửa đổi, bổ sung một số điều của Thông tư số 45/2017/TT-BTC ngày 12/5/2017 của Bộ Tài chính quy định khung thù lao dịch vụ đấu giá tài sản theo quy định tại Luật đấu giá tài sản;

Căn cứ Thông tư số 48/2017/TT-BTC ngày 15/5/2017 của Bộ Tài chính quy định chế độ tài chính trong hoạt động đấu giá tài sản;

Căn cứ Nghị quyết liên tịch số 111/NQ-LTHĐQT-NHCT2.1 của Ngân hàng TMCP công thương Việt Nam về việc Phê duyệt chủ trương chuyển nhượng 07 tài sản/dự án tại Công ty TNHH Thương mại Dịch vụ Đầu tư Vietin;

Căn cứ Thông báo số 56/TB-NHCT41 ngày 09/4/2020 về việc Thông báo ý kiến Ban Chấp hành Công đoàn NHCTVN về các nội dung tại tờ trình ngày 28/2/2020 của Công ty TNHH TM-DV-ĐT Vietin.

Căn cứ Nghị quyết liên tịch số 445/NQ-LTHĐQT-NHCT-VPHĐQT1 ngày 16/12/2022 của Liên tịch Hội đồng quản trị NHTMCP Công thương Việt Nam v/v Phê duyệt giá bán khởi điểm chuyển nhượng Quyền sử dụng đất và tài sản gắn liền với đất tại số 17 Củ Chi, phường Vĩnh Hải, TP Nha Trang, tỉnh Khánh Hòa;

Căn cứ Quyết định số 98/2022/QĐ-HĐTV-NHCT36 ngày 26/12/2022 của Hội đồng thành viên Công ty TNHH TM-DV-ĐT Vietin về việc Phê duyệt chủ trương, phương án chuyển nhượng tài sản tại 17 Củ Chi, phường Vĩnh Hải, thành phố Nha Trang, tỉnh Khánh Hòa;

Căn cứ Hồ sơ năng lực chào của Trung tâm dịch vụ đấu giá tài sản trực thuộc Sở Tư pháp thành phố Hà Nội;

Căn cứ Quyết định số 122/2022/QĐ-NHCT36 ngày 29/12/2022 của Công ty TNHH Thương mại Dịch vụ Đầu tư Vietin về việc Phê duyệt kết quả chỉ định thầu gói thầu: Tư vấn tổ chức đấu giá tài sản Quyền sử dụng đất là tài sản gắn liền với đất tại số 17 Củ Chi, phường Vĩnh Hải, thành phố Nha Trang, tỉnh Khánh Hòa là Trung tâm dịch vụ đấu giá tài sản trực thuộc Sở Tư pháp thành phố Hà Nội;

Căn cứ Chức năng, nhiệm vụ và nhu cầu của các Bên.

Hôm nay ngày ..04.. tháng 01 năm 2023, chúng tôi gồm có:

ĐƠN VỊ CÓ TÀI SẢN ĐẤU GIÁ: CÔNG TY TNHH THƯƠNG MẠI DỊCH VỤ ĐÀU TƯ VIETIN (Sau đây gọi tắt là Bên A)

Địa chỉ : Tầng 3, số 34 phố Cửa Nam, phường Cửa Nam, quận Hoàn Kiếm, Hà Nội.

Điện thoại : 04 39412480

Fax: 04 39412487

Mã số thuế : 0104611853

Số tài khoản : 111000056962 tại Ngân hàng TMCPCTVN – Chi nhánh Ba Đình.

Đại diện : Ông Phan Tiến Dũng Chức vụ : Tổng giám đốc

Đăng ký kinh doanh số 0104611853 do Sở Kế hoạch Đầu tư TP Hà Nội cấp lần đầu ngày 22/4/2010, đăng ký thay đổi lần thứ 20 ngày 16/6/2022.

TỔ CHỨC ĐẤU GIÁ TÀI SẢN: TRUNG TÂM DỊCH VỤ ĐẤU GIÁ TÀI SẢN (Sau đây gọi tắt là Bên B)

- Địa chỉ: Số 2 phố Quang Trung, phường Yết Kiêu, quận Hà Đông, TP Hà Nội
- Đại diện: Ông Đỗ Thành Đồng - Chức vụ: Giám đốc
(Theo quyết định số 513/QĐ-STP ngày 29/11/2021 của Sở Tư pháp thành phố Hà Nội về việc điều động, bổ nhiệm Giám đốc Trung tâm dịch vụ đấu giá tài sản)
- Điện thoại: 024.3355.3386 Fax: 024.33553386.
- Tài khoản số: 1003645759 tại Ngân hàng TMCP Sài Gòn - Hà Nội, Chi nhánh Thăng Long - Phòng giao dịch Nguyễn Huệ.
- Mã số thuế: 0100111257.

Hai bên thống nhất ký kết Hợp đồng dịch vụ đấu giá tài sản (sau đây gọi tắt là “Hợp đồng”) với các điều khoản sau:

ĐIỀU 1: TÀI SẢN ĐẤU GIÁ, GIÁ KHỞI ĐIỂM, NGUỒN GỐC TÀI SẢN, HỒ SƠ PHÁP LÝ CỦA TÀI SẢN.

1. Tài sản đấu giá.

Quyền sử dụng đất và tài sản gắn liền với đất tại địa chỉ Số 17 Cù Chi, phường Vĩnh Hải, thành phố Nha Trang, tỉnh Khánh Hòa. Cụ thể như sau:

** Theo Giấy chứng nhận quyền sử dụng đất số AI 851090, số vào sổ cấp giấy chứng nhận quyền sử dụng đất số H27905 do UBND thành phố Nha Trang, tỉnh Khánh Hòa cấp cho bà Nguyễn Thị Sanh ngày 15/9/2008, chuyển nhượng cho Công ty TNHH Thương mại Dịch vụ Đầu tư Công đoàn Ngân hàng Công thương Việt Nam (“tên mới là Công ty TNHH Thương mại – Dịch vụ - Đầu tư Vietin”) ngày 30/6/2012:*

- *Quyền sử dụng đất:* Thửa đất tại Số 17 Cù Chi, phường Vĩnh Hải, thành phố Nha Trang, tỉnh Khánh Hòa, diện tích: 785,15m², hình thức sử dụng: riêng, mục đích sử dụng đất: Đất ở tại đô thị, thời gian sử dụng đất: lâu dài, nguồn gốc sử dụng đất: nhà nước công nhận quyền sử dụng đất.

- *Tài sản gắn liền với đất:* Nhà ở 01 tầng, diện tích xây dựng 179,35m², loại nhà: tường gạch, mái ngói + BTCT.

** Theo Giấy chứng nhận quyền sử dụng đất số AP 827067, số vào sổ cấp giấy chứng nhận quyền sử dụng đất số H30239 do UBND thành phố Nha Trang, tỉnh Khánh Hòa cấp cho bà Nguyễn Thị Sanh ngày 08/7/2009, chuyển nhượng cho Công ty TNHH Thương mại Dịch vụ Đầu tư Công đoàn Ngân hàng Công thương*

Việt Nam (“tên mới là Công ty TNHH Thương mại – Dịch vụ - Đầu tư Vietin”)
ngày 30/6/2012:

- *Quyền sử dụng đất*: Thửa đất số 30, tờ bản đồ số 76 (6Đ-I-A-b) tại Số 17 Củ Chi, phường Vĩnh Hải, thành phố Nha Trang, tỉnh Khánh Hòa, diện tích: 340,61m², hình thức sử dụng: riêng, mục đích sử dụng đất: đất ở đô thị 128,70m², đất trồng cây lâu năm 211,91m², thời gian sử dụng đất: đất ở đô thị lâu dài, đất trồng cây lâu năm đến ngày 15/10/2043, nguồn gốc sử dụng đất: nhà nước công nhận quyền sử dụng đất.

- *Tài sản gắn liền với đất*: Nhà ở 01 tầng, diện tích xây dựng 128,70m², loại nhà: tường gạch, mái tôn.

*** Hiện trạng tài sản gắn liền với đất khi đưa ra đấu giá:**

02 thửa đất trên liền nhau, chưa làm thủ tục hợp thửa, tổng diện tích đất: 1.125,76 m². Diện tích công trình xây dựng trên đất theo GCN là 308.05m². Công trình trên đất là phần nhà xưởng, công trình phụ được coi nói thêm khoảng hơn 400m². Bên A đang cho thuê làm văn phòng kết hợp với nhà xưởng, kho bãi.

Bên A cam kết tài sản đấu giá không có tranh chấp với bất cứ tổ chức/cá nhân nào; không đang cầm cố, thế chấp tại bất cứ tổ chức tín dụng/cá nhân nào; đủ điều kiện chuyển nhượng theo quy định của pháp luật; được đưa ra đấu giá đúng trình tự thủ tục theo quy định của pháp luật và nội bộ Bên A.

2. Giá khởi điểm.

Giá khởi điểm để tổ chức đấu giá là **83.000.000.000đ** (Tám mươi ba tỷ đồng). Giá khởi điểm chưa bao gồm thuế GTGT, thuế, phí và lệ phí liên quan phát sinh trong quá trình chuyển nhượng. Người trúng đấu giá có trách nhiệm thanh toán toàn bộ các loại thuế, phí, lệ phí phát sinh trong quá trình tự đi làm thủ tục chuyển nhượng quyền sở hữu, quyền sử dụng tài sản đấu giá tại cơ quan nhà nước có thẩm quyền.

3. Nguồn gốc tài sản, hồ sơ pháp lý.

Tài sản đấu giá là tài sản thuộc quyền sở hữu, quyền sử dụng hợp pháp của Bên A, đủ điều kiện đưa ra đấu giá theo quy định trên cơ sở các giấy tờ pháp lý sau:

- Giấy chứng nhận quyền sử dụng đất số AI 851090, số vào sổ cấp giấy chứng nhận quyền sử dụng đất số H27905 do UBND thành phố Nha Trang, tỉnh Khánh Hòa cấp cho bà Nguyễn Thị Sanh ngày 15/9/2008, chuyển nhượng cho Công ty TNHH Thương mại Dịch vụ Đầu tư Công đoàn Ngân hàng Công thương Việt Nam ngày 30/6/2012 và Người sử dụng đất, người sở hữu tài sản gắn liền với đất đăng ký biến động đổi tên từ Công ty TNHH Thương mại Dịch vụ Đầu tư Công đoàn Ngân hàng Công thương Việt Nam sang Công ty TNHH Thương mại – Dịch vụ - Đầu tư Vietin theo Hồ sơ số 888314.DT.010 ngày 15/11/2022.

- Giấy chứng nhận quyền sử dụng đất số AP 827067, số vào sổ cấp giấy chứng nhận quyền sử dụng đất số H30239 do UBND thành phố Nha Trang, tỉnh Khánh Hòa cấp cho bà Nguyễn Thị Sanh ngày 08/7/2009, chuyển nhượng cho Công ty TNHH Thương mại Dịch vụ Đầu tư Công đoàn Ngân hàng Công thương Việt Nam ngày 30/6/2012. Người sử dụng đất, người sở hữu tài sản gắn liền với đất đăng ký biến động đổi tên từ Công ty TNHH Thương mại Dịch vụ Đầu tư Công đoàn Ngân hàng Công thương Việt Nam sang Công ty TNHH Thương mại – Dịch vụ - Đầu tư Vietin theo Hồ sơ số 888314.DT.004 ngày 15/11/2022.

- Nghị quyết liên tịch Ngân hàng TMCP Công thương Việt Nam số 111/NQ-LTHĐQT-NHCT2.1 ngày 03/4/2020 của Ngân hàng TMCP Công thương Việt Nam về việc phê duyệt chủ trương chuyển nhượng 07 tài sản/dự án tại Công ty TNHH

về việc phê duyệt chủ trương chuyển nhượng 07 tài sản/dự án tại Công ty TNHH Thương mại Dịch vụ Đầu tư Vietin;

- Nghị quyết liên tịch Ngân hàng TMCP Công thương Việt Nam số 445/NQ-LTHĐQT-NHCT-VPĐQT1 ngày 16/12/2022 của Ngân hàng TMCP Công thương Việt Nam về việc phê duyệt giá bán khởi điểm chuyển nhượng quyền sử dụng đất và tài sản gắn liền với đất tại Số 17 Củ Chi, phường Vĩnh Hải, thành phố Nha Trang, tỉnh Khánh Hòa;

- Thông báo số 56/TB-NHCT41 ngày 09/4/2020 của Công đoàn Ngân hàng TMCP Công thương Việt Nam về việc Thông báo ý kiến Ban Chấp hành Công đoàn NHCTVN về các nội dung tại tờ trình ngày 28/2/2020 của Công ty TNHH TM-DV-ĐT Vietin; Thông báo số 314/TB-NHCT41 ngày 16/12/2022 v/v triển khai Nghị quyết Liên tịch của HĐQT Vietinbank;

- Quyết định số 98/2022/QĐ-HĐTV-NHCT36 ngày 26/12/2022 của Công ty TNHH Thương mại Dịch vụ Đầu tư Vietin về việc Phê duyệt chủ trương, phương án chuyển nhượng tài sản tại 17 Củ Chi, phường Vĩnh Hải, thành phố Nha Trang, tỉnh Khánh Hòa;

- Chứng thư thẩm định giá của Công ty cổ phần Thẩm định giá Thế kỷ - Chi nhánh tại Đà Nẵng phát hành ngày 30/8/2022.

ĐIỀU 2: THỜI GIAN, ĐỊA ĐIỂM, PHƯƠNG THỨC, HÌNH THỨC ĐẤU GIÁ TÀI SẢN

1. Thời gian đấu giá: Tối thiểu sau 15 ngày kể từ ngày Bên B đăng thông báo đấu giá số thứ 2 trên phương tiện thông tin đại chúng. Kế hoạch tổ chức đấu giá sẽ được Bên B thông báo cho Bên A trong vòng 03 ngày làm việc kể từ khi Hợp đồng được hai Bên ký kết.

2. Địa điểm đấu giá: Trên hệ thống đấu giá trực tuyến của Công ty Đấu giá Hợp danh Toàn Cầu tại địa chỉ website: <https://ttdghanoi.dgtc.com.vn>.

3. Thời gian thông báo, niêm yết việc đấu giá tài sản: Thực hiện theo quy định tại Điều 35, Điều 57 Luật Đấu giá tài sản và Điều 9 Nghị định số 62/2017/NĐ-CP ngày 16/5/2017 của Chính phủ quy định chi tiết một số điều và biện pháp thi hành Luật đấu giá tài sản;

4. Phương thức đấu giá: Phương thức trả giá lên, đấu giá trên cơ sở hiện trạng tài sản và hồ sơ đấu giá nêu tại khoản 3 Điều 1 hợp đồng này.

5. Hình thức đấu giá: Đấu giá trực tuyến trên Hệ thống đấu giá trực tuyến của Công ty Đấu giá Hợp danh Toàn Cầu tại địa chỉ website: <https://ttdghanoi.dgtc.com.vn>.

ĐIỀU 3: BƯỚC GIÁ, TIỀN ĐẶT TRƯỚC, TIỀN BÁN HỒ SƠ THAM GIA ĐẤU GIÁ.

1. Bước giá: 300.000.000đ (Ba trăm triệu đồng).

2. Tiền đặt trước:

- 8.300.000.000 đồng, tương đương 10% giá khởi điểm.

- Tiền đặt trước được người tham gia đấu giá nộp vào tài khoản của Bên B trong thời hạn 03 ngày làm việc trước ngày mở cuộc đấu giá. Tài khoản nhận tiền đặt trước của Bên B:

Đơn vị hưởng: Trung tâm dịch vụ đấu giá tài sản.

Tài khoản số: 124000111430 tại Ngân hàng TMCP Công thương Việt Nam - chi nhánh thành phố Hà Nội.

Nội dung: (Tên người tham gia đấu giá) nộp tiền đặt trước tham gia đấu giá bất động sản tại 17 Củ Chi, Vĩnh Hải, Nha Trang.

- Trường hợp người tham gia đấu giá không trúng đấu giá, không vi phạm Quy chế cuộc đấu giá thì Bên B trả lại khoản tiền đặt trước cho người tham gia đấu giá trong thời hạn 03 ngày làm việc kể từ ngày kết thúc cuộc đấu giá.
- Trường hợp người tham gia đấu giá trúng đấu giá thì tiền đặt trước được chuyển thành tiền đặt cọc để đảm bảo thực hiện giao kết hợp đồng mua bán tài sản đấu giá. Bên B sẽ chuyển khoản tiền này vào tài khoản của Bên A trong thời hạn 03 ngày kể từ ngày kết thúc cuộc đấu giá.
- Người tham gia đấu giá không được nhận lại khoản tiền đặt trước nếu thuộc một trong các trường hợp theo quy định tại Khoản 6 Điều 39 Luật Đấu giá tài sản. Tiền đặt trước này thuộc về Bên A. Bên B sẽ chuyển tiền đặt trước của các khách hàng này cho Bên A sau khi hoàn tất các thủ tục tịch thu tiền đặt trước.

3. Tiền bán hồ sơ tham gia đấu giá: Tiền bán hồ sơ tham gia đấu giá là 500.000đ/hồ sơ (Năm trăm nghìn đồng một hồ sơ). Tiền bán hồ sơ tham gia đấu giá được sử dụng theo quy định của pháp luật.

ĐIỀU 4: CHI PHÍ ĐẤU GIÁ TÀI SẢN, THÙ LAO DỊCH VỤ ĐẤU GIÁ TÀI SẢN.

1. Chi phí đấu giá tài sản.

Chi phí đấu giá tài sản bao gồm chi phí niêm yết, thông báo công khai, chi phí thuê hệ thống đấu giá trực tuyến, chi phí thực tế hợp lý khác cho việc đấu giá tài sản. Hai Bên thống nhất chi phí đấu giá tài sản trọn gói là 40.000.000 đồng/lần tổ chức (Bốn mươi triệu đồng một lần tổ chức). Chi phí đấu giá tài sản chưa bao gồm thuế.

2. Thù lao dịch vụ đấu giá tài sản.

Căn cứ giá khởi điểm của tài sản đấu giá; căn cứ khung thù lao dịch vụ đấu giá tài sản quy định tại Thông tư số 108/2020/TT-BTC ngày 21/12/2020 của Bộ Tài chính sửa đổi một số điều của Thông tư số 45/2017/TT-BTC ngày 12/5/2017 của Bộ Tài chính quy định khung thù lao dịch vụ đấu giá tài sản theo quy định tại Luật Đấu giá tài sản, hai bên thống nhất thù lao dịch vụ đấu giá như sau:

+ Phần cố định: bằng 90% phần cố định của khung thù lao mà giá khởi điểm của tài sản đấu giá thành thuộc khung đó quy định tại Phụ lục 1 Thông tư số 108/2020/TT-BTC ngày 21/12/2020 của Bộ Tài chính.

+ Phần trăm (%): 2% trên phần chênh lệch giá trị tài sản theo giá trúng đấu giá với giá khởi điểm theo quy định tại Phụ lục 1 Thông tư số 108/2020/TT-BTC ngày 21/12/2020 của Bộ Tài chính.

Tổng thù lao dịch vụ đấu giá tài sản không vượt quá 400.000.000đ (Bốn trăm triệu đồng). Thù lao dịch vụ đấu giá tài sản chưa bao gồm thuế.

3. Chi phí đấu giá tài sản, thù lao dịch vụ đấu giá trong các trường hợp.

- **Trường hợp đấu giá không thành:** Bên A phải thanh toán cho Bên B chi phí đấu giá tài sản là 20.000.000 đồng/lần đấu giá không thành (Hai mươi triệu đồng). Chi phí đấu giá tài sản chưa bao gồm thuế.

- **Trường hợp đấu giá thành:** Bên A phải thanh toán cho Bên B chi phí đấu giá tài sản nêu tại khoản 1 Điều này và thù lao dịch vụ đấu giá nêu tại Khoản 2 Điều này.

- Trường hợp dừng tổ chức đấu giá theo yêu cầu của Bên A hoặc cơ quan nhà nước có thẩm quyền: Bên A thanh toán cho Bên B chi phí đấu giá tài sản nêu tại Mục 1 Điều này.

4. Tạm ứng chi phí tổ chức đấu giá tài sản.

Ngay sau khi ký kết hợp đồng dịch vụ đấu giá tài sản này, Bên A sẽ tạm ứng cho Bên B chi phí tổ chức đấu giá tài sản số tiền là 20.000.000đ (Hai mươi triệu đồng) để Bên B triển khai các công việc tổ chức đấu giá theo quy định của pháp luật. Số tiền tạm ứng này sẽ được đối trừ vào chi phí đấu giá tài sản và thù lao dịch vụ đấu giá tài sản mà Bên A phải thanh toán cho Bên B.

5. Thời gian và phương thức thanh toán:

5.1. Trong trường hợp đấu giá không thành, Bên A sẽ thanh toán gộp các lần đấu giá không thành cho Bên B trong vòng 10 ngày làm việc, trên cơ sở nhận các hồ sơ thanh toán gồm:

- + Đề nghị thanh toán
- + Biên bản ghi nhận kết quả đấu giá
- + Hóa đơn GTGT

5.2. Trong trường hợp đấu giá thành, Bên A sẽ thanh toán cho Bên B chi phí đấu giá tài sản và thù lao dịch vụ đấu giá tài sản trong vòng 10 ngày làm việc kể từ khi Bên B hoàn tất các thủ tục đấu giá tài sản và Bên A nhận được bộ hồ sơ thanh toán từ Bên B, gồm có:

- + Đề nghị thanh toán
- + Biên bản ghi nhận kết quả trúng đấu giá
- + Hóa đơn GTGT

- Hình thức thanh toán: Chuyển khoản.

- Tài khoản nhận tiền của Bên B:

Đơn vị hưởng: Trung tâm dịch vụ đấu giá tài sản.

Tài khoản số: 1003645759 mở tại Ngân hàng TMCP Sài Gòn - Hà Nội, Chi nhánh Thăng Long, Phòng giao dịch Nguyễn Huệ.

ĐIỀU 5: THAM KHẢO HỒ SƠ, BIÊN BẢN ĐẤU GIÁ, CHUYỂN HỒ SƠ CUỘC ĐẤU GIÁ VÀ HỢP ĐỒNG MUA BÁN TÀI SẢN ĐẤU GIÁ.

1. Tham khảo hồ sơ.

Bên B có trách nhiệm cho khách hàng tham khảo đầy đủ hồ sơ tài sản đấu giá nêu tại khoản 3 Điều 1 Hợp đồng này. Khách hàng tham khảo hồ sơ đấu giá phải bảo mật thông tin, chỉ được sử dụng thông tin cho mục đích mua tài sản đấu giá và không được sử dụng vào bất kỳ mục đích nào khác.

2. Biên bản đấu giá.

Biên bản cuộc đấu giá phải được lập ngay khi cuộc đấu giá trực tuyến kết thúc. Biên bản ghi nhận diễn biến cuộc đấu giá từ thời điểm bắt đầu tiến hành cuộc đấu giá đến thời điểm kết thúc cuộc đấu giá, số người tham gia đấu giá, giá trúng đấu giá, thông tin người trúng đấu giá. Diễn biến của cuộc đấu giá được hệ thống đấu giá trực tuyến ghi nhận được trích xuất, có xác nhận của Công ty đấu giá hợp danh Toàn Cầu đính kèm biên bản cuộc đấu giá. Biên bản cuộc đấu giá có chữ ký của Đấu giá viên điều hành cuộc đấu giá, người ghi biên bản, đại diện người có tài sản đấu giá và chuyển cho người trúng đấu giá. Biên bản đấu giá được đóng dấu của Bên B.

Trong vòng 03 ngày làm việc kể từ ngày kết thúc cuộc đấu giá, người trúng đấu giá phải liên hệ với Bên B để ký biên bản cuộc đấu giá. Quá thời hạn trên, người trúng đấu giá không ký biên bản cuộc đấu giá trực tuyến được coi là từ chối ký biên bản đấu giá cuộc đấu giá sẽ không được nhận lại khoản tiền đặt trước. Khoản tiền đặt trước này thuộc về Bên A.

3. Chuyển hồ sơ cuộc đấu giá:

Trong thời hạn 03 ngày làm việc kể từ ngày kết thúc cuộc đấu giá, Bên B chuyển kết quả đấu giá tài sản gồm biên bản đấu giá và thông tin chi tiết của người trúng đấu giá cho Bên A để Bên A ký hợp đồng mua bán tài sản đấu giá.

Trong thời hạn 01 ngày làm việc kể từ ngày kết thúc cuộc đấu giá, Bên B phải ghi kết quả đấu giá tài sản vào Sổ đăng ký đấu giá tài sản và thông báo bằng văn bản cho Bên A.

4. Hợp đồng mua bán tài sản đấu giá.

Kết quả đấu giá tài sản được ghi nhận tại biên bản đấu giá và quy chế cuộc đấu giá là căn cứ để ký kết hợp đồng mua bán tài sản đấu giá.

Hợp đồng mua bán tài sản đấu giá được ký kết giữa Bên A với người trúng đấu giá trong vòng **05 ngày làm việc** kể từ khi người trúng đấu giá thanh toán đầy đủ tiền mua tài sản cho Bên A. Hợp đồng mua bán tài sản phải được công chứng theo quy định. Người trúng đấu giá có trách nhiệm thanh toán lệ phí công chứng hợp đồng mua bán tài sản đấu giá cho tổ chức công chứng.

Người trúng đấu giá được coi như chấp nhận giao kết hợp đồng mua bán tài sản đấu giá kể từ thời điểm đấu giá viên công bố người trúng đấu giá. Kể từ thời điểm này, tiền đặt trước của người trúng đấu giá được chuyển thành tiền đặt cọc để bảo đảm thực hiện giao kết hợp đồng mua bán tài sản đấu giá. Việc xử lý tiền đặt cọc được thực hiện theo quy định của pháp luật về dân sự và quy định khác của pháp luật có liên quan.

Nếu người trúng đấu giá không ký kết hợp đồng mua bán tài sản trúng đấu giá đúng thời gian quy định nêu trên thì coi như vi phạm giao kết hợp đồng mua bán tài sản đấu giá, không được nhận lại tiền đặt cọc (là tiền đặt trước chuyển thành).

ĐIỀU 6: THANH TOÁN TIỀN MUA TÀI SẢN, BÀN GIAO TÀI SẢN ĐẤU GIÁ.

1. Thanh toán tiền mua tài sản:

Trong vòng **30 ngày** kể từ ngày ký Biên bản trúng đấu giá, người trúng đấu giá phải thanh toán đầy đủ toàn bộ số tiền mua tài sản sau khi trừ đi tiền đặt cọc (là tiền đặt trước chuyển thành) cho Bên A. Nếu người mua được tài sản không thanh toán tiền mua tài sản theo quy định thì coi như từ chối mua tài sản, vi phạm giao kết hợp đồng mua bán tài sản đấu giá, không được nhận lại tiền đặt cọc (là tiền đặt trước chuyển thành).

2. Bàn giao tài sản đấu giá:

Trong vòng **10 ngày làm việc** kể từ ngày người mua được tài sản và Bên A ký kết hợp đồng mua bán tài sản đấu giá, Bên A sẽ tiến hành bàn giao tài sản đấu giá và hồ sơ tài sản đấu giá như quy định tại khoản 3 Điều 1 Hợp đồng này cho người mua được tài sản. Việc bàn giao tài sản được lập thành biên bản có chữ ký xác nhận của Bên A và người mua được tài sản. Người mua được tài sản có trách nhiệm quản lý, bảo quản tài sản đấu giá và hồ sơ tài sản đấu giá kể từ khi được Bên A bàn giao. Người mua được tài sản tự đi làm thủ tục chuyển quyền sở hữu, quyền sử dụng đối với tài sản đấu giá tại cơ quan nhà nước có thẩm quyền và thanh toán toàn bộ các loại thuế, phí, lệ phí liên quan trong quá trình tự đi làm thủ tục chuyển quyền sở hữu, quyền sử dụng đối với tài sản đấu giá.

Địa điểm bàn giao: Tại nơi có tài sản đấu giá là Số 17 Củ Chi, phường Vĩnh Hải, thành phố Nha Trang, tỉnh Khánh Hòa.

ĐIỀU 7: QUYỀN VÀ NGHĨA VỤ CỦA BÊN A.

1. Quyền của Bên A:

- Yêu cầu Bên B thông báo đầy đủ việc tổ chức thực hiện Hợp đồng và các thông tin khác liên quan đến việc đấu giá tài sản.

- Yêu cầu Bên B thông báo và cung cấp thông tin đầy đủ về danh sách các khách hàng đủ điều kiện tham gia đấu giá trước khi mở cuộc đấu giá.

- Giám sát quá trình tổ chức thực hiện việc đấu giá.

- Yêu cầu Bên B tổ chức cuộc đấu giá theo đúng thời gian và địa điểm quy định tại Hợp đồng.

- Tham dự cuộc đấu giá do Bên B tổ chức.

- Được bồi thường thiệt hại theo quy định nếu Bên B vi phạm các cam kết trong Hợp đồng và Luật Đấu giá tài sản.

- Yêu cầu Bên B dừng việc tổ chức đấu giá khi có căn cứ cho rằng Bên B có hành vi vi phạm quy định tại điểm b, điểm c khoản 2 Điều 9 của Luật Đấu giá tài sản;

- Yêu cầu đấu giá viên của Bên B điều hành cuộc đấu giá dừng cuộc đấu giá khi có căn cứ cho rằng đấu giá viên của Bên B có hành vi vi phạm quy định tại điểm c khoản 1 Điều 9 của Luật Đấu giá tài sản; người tham gia đấu giá có hành vi vi phạm quy định tại các điểm b, c hoặc d khoản 5 Điều 9 của Luật Đấu giá tài sản;

- Đơn phương chấm dứt, hủy bỏ Hợp đồng, hợp đồng mua bán tài sản đấu giá hoặc đề nghị Tòa án tuyên bố Hợp đồng, hợp đồng mua bán tài sản đấu giá vô hiệu theo quy định của Luật Đấu giá tài sản và quy định của pháp luật về dân sự;

- Được hưởng khoản tiền đặt trước của các khách hàng không được nhận lại khoản tiền đặt trước theo quy định tại Khoản 6 Điều 39 Luật Đấu giá tài sản.

- Các quyền khác theo quy định của Hợp đồng và pháp luật.

2. Nghĩa vụ của Bên A:

- Chịu trách nhiệm về tính pháp lý của tài sản đấu giá và các cam kết của mình tại hợp đồng này.

- Cam kết tài sản đấu giá được đảm bảo về mặt pháp luật, hoàn toàn đủ điều kiện bán đấu giá, chuyển nhượng theo quy định của pháp luật.

- Cung cấp đầy đủ thông tin, tài liệu cần thiết cho Bên B thực hiện công việc đấu giá tài sản. Cam kết và chịu trách nhiệm về tính trung thực, chính xác, hợp pháp của các tài liệu, thông tin cung cấp cho Bên B.

- Phối hợp với Bên B trong việc niêm yết thông báo đấu giá theo quy định; cho khách hàng xem hiện trạng tài sản đấu giá.

- Ký hợp đồng mua bán tài sản đấu giá với khách hàng trúng đấu giá.

- Cung cấp số tài khoản để khách hàng trúng đấu giá thanh toán tiền mua tài sản, xuất hóa đơn bán hàng theo đúng quy định pháp luật cho người mua được tài sản.

- Bàn giao tài sản đấu giá, hồ sơ tài sản đấu giá cho người mua được tài sản đúng quy định.

- Trả thù lao dịch vụ đấu giá, chi phí đấu giá tài sản cho Bên B theo thỏa thuận tại Điều 4 của Hợp đồng.

- Bồi thường thiệt hại do vi phạm nghĩa vụ Hợp đồng trừ trường hợp bất khả kháng quy định tại Điều 11 Hợp đồng.

ĐIỀU 8: QUYỀN VÀ NGHĨA VỤ CỦA BÊN B.

1. Quyền của Bên B:

- Yêu cầu Bên A cung cấp thông tin và tài liệu có liên quan đến tài sản đấu giá nhằm thực hiện việc đấu giá tài sản.

- Được hưởng thù lao dịch vụ đấu giá, chi phí đấu giá theo thoả thuận tại Điều 4 của Hợp đồng này.

- Được bồi thường thiệt hại nếu Bên A vi phạm các cam kết trong Hợp đồng này.

2. Nghĩa vụ của Bên B:

- Cam kết đấu giá viên điều hành cuộc đấu giá đã được Bộ Tư Pháp cấp chứng chỉ hành nghề đấu giá theo đúng quy định của pháp luật và không đang trong thời kỳ bị truy cứu trách nhiệm hình sự.

- Thực hiện việc đấu giá tài sản theo đúng nguyên tắc và trình tự, thủ tục được quy định tại Luật Đấu giá tài sản và theo thoả thuận tại Hợp đồng này; chịu trách nhiệm về kết quả đấu giá tài sản.

- Ban hành Quy chế cuộc đấu giá phù hợp với phương thức, hình thức đấu giá và quy định tại Luật Đấu giá tài sản.

- Niêm yết, thông báo đấu giá đầy đủ theo quy định tại Luật Đấu giá tài sản.

- Tổ chức cuộc đấu giá liên tục theo đúng thời gian, địa điểm quy định tại hợp đồng này, trừ trường hợp bất khả kháng.

- Phối hợp với Bên A cho khách hàng xem hiện trạng tài sản theo kế hoạch đã định.

- Chuyển hồ sơ đấu giá cho Bên A như quy định tại hợp đồng này.

- Xuất hóa đơn GTGT cho Bên A phù hợp với Hợp đồng và Phụ lục Hợp đồng (nếu có).

- Bồi thường thiệt hại do vi phạm nghĩa vụ Hợp đồng trừ trường hợp bất khả kháng quy định tại Điều 11 Hợp đồng này. Mức bồi thường do các bên thoả thuận hoặc do phán quyết của Tòa án quy định.

- Các nghĩa vụ khác theo quy định của Hợp đồng và pháp luật.

ĐIỀU 9: CÁC TRƯỜNG HỢP CHẤM DỨT HỢP ĐỒNG.

Hợp đồng được chấm dứt trong các trường hợp sau:

- Các Bên đã hoàn thành tất cả nghĩa vụ của mình theo Hợp đồng.

- Theo thoả thuận bằng văn bản của các Bên.

- Bên A có quyền đơn phương chấm dứt Hợp đồng bất cứ lúc nào trước khi Bên B nhận hồ sơ tham gia đấu giá của người tham gia đấu giá. Bên A phải thông báo bằng văn bản về việc chấm dứt Hợp đồng cho Bên B trước khi chấm dứt Hợp đồng 02 ngày làm việc.

- Bên A phát hiện và chứng minh được Bên B có dấu hiệu vi phạm quy định của Hợp đồng và các quy định của pháp luật về đấu giá.

- Các trường hợp khác theo quy định của pháp luật và Hợp đồng.



ĐIỀU 10: BẢO MẬT THÔNG TIN.

- Mỗi Bên có trách nhiệm bảo mật tất cả các thông tin liên quan đến Hợp đồng, kể cả thông tin về người đăng ký tham gia đấu giá. Bên nhận thông tin chỉ được tiết lộ thông tin cho bên thứ ba khi được sự đồng ý trước bằng văn bản của Bên cung cấp thông tin.

- Bên nhận thông tin không phải thực hiện nghĩa vụ bảo mật quy định tại Điều này và không phải chịu trách nhiệm pháp lý với Bên cung cấp thông tin đối với các thông tin sau:

+ Thông tin được công khai trên các phương tiện thông tin đại chúng mà không phải do lỗi của Bên nhận thông tin.

+ Thông tin được Bên nhận thông tin phát triển độc lập mà không sử dụng thông tin của Bên cung cấp thông tin.

+ Thông tin bị tiết lộ theo quy định của pháp luật; yêu cầu của toà án hoặc của cơ quan nhà nước có thẩm quyền phù hợp với quy định của pháp luật.

ĐIỀU 11: TRƯỜNG HỢP BẤT KHẢ KHÁNG.

- Bất khả kháng là những sự kiện có tính chất bất thường xảy ra khi ký kết và thực hiện Hợp đồng mà Các Bên không thể lường trước được, kiểm soát được và không thể khắc phục được đồng thời ảnh hưởng trực tiếp đến việc thực hiện nghĩa vụ của Các Bên trong Hợp Đồng bao gồm nhưng không giới hạn: động đất, núi lửa, sóng thần, dịch bệnh, lũ lụt, bão tố, lốc xoáy, đình công, bạo động, khủng bố, chiến tranh.

- Trong trường hợp xảy ra sự kiện Bất khả kháng, Bên bị ảnh hưởng sẽ thông báo cho Bên kia bằng văn bản về các tình huống bất khả kháng và những hậu quả có thể xảy ra đối với việc thực hiện Hợp Đồng trong vòng một (1) ngày kể từ ngày xảy ra sự kiện Bất khả kháng. Thời hạn thực hiện nghĩa vụ của Bên bị ảnh hưởng trong những trường hợp này sẽ được kéo dài tương ứng với thời gian tồn tại sự kiện Bất khả kháng.

ĐIỀU 12: HỦY KẾT QUẢ ĐẤU GIÁ TÀI SẢN.

Kết quả đấu giá tài sản bị hủy trong các trường hợp sau đây:

1. Theo thỏa thuận giữa Bên A, Bên B và người trúng đấu giá về việc hủy kết quả đấu giá tài sản hoặc giữa Bên A và người trúng đấu giá về việc hủy giao kết hợp đồng mua bán tài sản đấu giá, hủy bỏ hợp đồng mua bán tài sản đấu giá, trừ trường hợp gây thiệt hại hoặc làm ảnh hưởng đến lợi ích của Nhà nước, quyền, lợi ích hợp pháp của cá nhân, tổ chức;

2. Hợp đồng, hợp đồng mua bán tài sản đấu giá bị Tòa án tuyên bố vô hiệu theo quy định của pháp luật về dân sự trong trường hợp người trúng đấu giá có hành vi vi phạm quy định tại điểm b khoản 5 Điều 9 của Luật Đấu giá tài sản;

3. Hợp đồng này bị hủy bỏ theo quy định tại khoản 6 Điều 33 của Luật Đấu giá tài sản;

4. Bên A, người tham gia đấu giá, người trúng đấu giá, Bên B, đấu giá viên của Bên B có hành vi thông đồng, móc nối, dìm giá trong quá trình tham gia đấu giá dẫn đến làm sai lệch thông tin tài sản đấu giá hoặc hồ sơ tham gia đấu giá hoặc kết quả đấu giá tài sản;

5. Theo quyết định của người có thẩm quyền xử phạt vi phạm hành chính trong trường hợp đấu giá tài sản nhà nước khi có một trong các căn cứ quy định tại khoản 6 Điều 33 của Luật Đấu giá tài sản.

Trường hợp kết quả đấu giá bị hủy theo quy định tại các khoản 2, 3, 4 và 5 nêu trên thì Các Bên khôi phục lại tình trạng ban đầu, hoàn trả cho nhau tài sản đã nhận, nếu không hoàn trả được bằng hiện vật thì phải trả bằng tiền. Bên có lỗi gây thiệt hại phải bồi thường theo quy định của pháp luật.

ĐIỀU 13: NHỮNG THỎA THUẬN KHÁC.

- Bên A cam kết tài sản đấu giá là tài sản mà Bên A được quyền đấu giá theo quy định của pháp luật, tài sản không có sự tranh chấp.

- Trường hợp kết thúc thời hạn đăng ký tham gia đấu giá mà không có khách hàng đăng ký đấu giá, Bên B sẽ thông báo cho Bên A biết để Bên A xác định lại giá khởi điểm và thông báo cho Bên B bằng văn bản để hai bên ký phụ lục hợp đồng tiếp tục thực hiện.

- Bên A có quyền yêu cầu Bên B dừng cuộc đấu giá nếu phát hiện khách hàng tham gia đấu giá có dấu hiệu vi phạm. Quy chế cuộc đấu giá hoặc các quy định của pháp luật về đấu giá. Trong trường hợp này Bên B sẽ tổ chức lại cuộc đấu giá theo kế hoạch mới đề ra và được sự thống nhất của Bên A.

Các vấn đề không quy định tại Hợp đồng thì được áp dụng theo quy định tại Bộ luật dân sự năm 2015, Luật Đấu giá tài sản 2016 và các văn bản pháp luật khác có liên quan. **ĐIỀU 14: ĐIỀU KHOẢN THI HÀNH.**

- Hai Bên cam kết thực hiện đúng nội dung đã thỏa thuận tại Hợp đồng. Trong quá trình thực hiện nếu phát sinh tranh chấp các Bên sẽ nỗ lực giải quyết bằng cách thương lượng, hòa giải. Nếu không thương lượng, hòa giải được thì tranh chấp sẽ được giải quyết tại Tòa án nhân dân có thẩm quyền tại Việt Nam.

- Hợp đồng có hiệu lực kể từ ngày ký và Bên A tạm ứng chi phí tổ chức đấu giá cho Bên B.

- Mọi sửa đổi, bổ sung Hợp đồng phải thực hiện bằng văn bản do hai Bên cùng ký.

Hợp đồng này được lập thành sáu (06) bản có giá trị như nhau, mỗi bên giữ ba (03) bản để thực hiện. /

ĐẠI DIỆN BÊN A
CÔNG TY
TNHH
THƯƠNG MẠI -
DỊCH VỤ - ĐẦU TƯ
VIETIN
ĐỒNG GIÁM ĐỐC
Phan Tiến Dũng

ĐẠI DIỆN BÊN B
THÀNH
TRUNG TÂM
DỊCH VỤ ĐẤU GIÁ
TÀI SẢN
GIÁM ĐỐC
Đỗ Thành Đồng

CỘNG HOÀ XÃ HỘI CHỦ NGHĨA VIỆT NAM
Độc lập - Tự do - Hạnh phúc



THANH LÝ HỢP ĐỒNG DỊCH VỤ ĐẤU GIÁ TÀI SẢN
Số: 01/2023/HĐĐG-HC-TL

Căn cứ Bộ luật Dân sự số 91/2015/QH13 ngày 24/11/2015 của Quốc hội nước Cộng hòa xã hội chủ nghĩa Việt Nam;

Căn cứ Luật đấu giá tài sản số 01/2016/QH14 ngày 17/11/2016 của Quốc hội nước Cộng hòa xã hội chủ nghĩa Việt Nam;

Căn cứ Hợp đồng dịch vụ đấu giá tài sản số 01/2023/HĐĐG-HC ngày 04/01/2023 giữa Trung tâm dịch vụ đấu giá tài sản và Công ty TNHH Thương mại dịch vụ Đầu tư Vietin về việc đấu giá là Quyền sử dụng đất và tài sản gắn liền với đất tại địa chỉ số 17 Cù Chi, phường Vĩnh Hải, thành phố Nha Trang, tỉnh Khánh Hòa;

Căn cứ kết quả tổ chức đấu giá tài sản theo Hợp đồng dịch vụ đấu giá tài sản số 01/2023/HĐĐG-HC ngày 04/01/2023 theo Công văn số 34/ĐG-HC ngày 23/02/2023 Trung tâm dịch vụ đấu giá tài sản về việc đấu giá tài sản không thành do không có khách hàng nào đăng ký tham gia đấu giá,

Hôm nay, ngày 02 tháng 5 năm 2024 tại trụ sở Trung tâm dịch vụ đấu giá tài sản, địa chỉ: Số 2 phố Quang Trung, phường Yết Kiêu, quận Hà Đông, Hà Nội, chúng tôi gồm:

I. THÀNH PHẦN:

1. ĐƠN VỊ CÓ TÀI SẢN ĐẤU GIÁ: CÔNG TY TNHH THƯƠNG MẠI - DỊCH VỤ - ĐẦU TƯ VIETIN (Sau đây gọi tắt là Bên A).

Địa chỉ: Tầng 3, số 34 phố Cửa Nam, phường Cửa Nam, quận Hoàn Kiếm, Hà Nội

Điện thoại: 04 39412480

Fax: 04 39412487.

Tài khoản số: 111000056962 mở tại Ngân hàng TMCP CTVN, Chi nhánh Ba Đình.

Mã số thuế: 0104611853.

Đại diện: Ông **Phan Tiên Dũng**

Chức vụ: Tổng Giám đốc.

Đăng ký kinh doanh số 0104611853 do Sở Kế hoạch Đầu tư TP Hà Nội cấp lần đầu ngày 22/4/2010, đăng ký thay đổi lần thứ 20 ngày 16/6/2022.

2. TỔ CHỨC ĐẤU GIÁ TÀI SẢN: TRUNG TÂM DỊCH VỤ ĐẤU GIÁ TÀI SẢN (Sau đây gọi tắt là Bên B).

Địa chỉ: Số 2 phố Quang Trung, phường Yết Kiêu, quận Hà Đông, thành phố Hà Nội.

Đại diện: Ông **Đỗ Thành Đồng** - Chức vụ: Giám đốc.

Điện thoại: 0243.3553386 - Fax: 0243.3553386.

Tài khoản số: 1003645759 mở tại Ngân hàng TMCP Sài Gòn – Hà Nội, chi nhánh Thăng Long, phòng giao dịch Nguyễn Huệ.

Hai bên cùng nhau tiến hành thanh lý Hợp đồng dịch vụ đấu giá tài sản số 01/2023/HĐĐG-HC ngày 04/01/2023 với các nội dung sau:

II. NỘI DUNG:

1. Kết quả thực hiện hợp đồng:

Bên B đã thực hiện đúng các thoả thuận về trách nhiệm, quyền hạn của mình trong Hợp đồng dịch vụ đấu giá tài sản đã ký và quy định tại Luật đấu giá tài sản số 01/2016/QH14 ngày 17/11/2016.

Kết quả: Sau 01 lần tổ chức đấu giá, đấu giá không thành tài sản là Quyền sử dụng đất và tài sản gắn liền với đất tại địa chỉ số 17 Củ Chi, phường Vĩnh Hải, thành phố Nha Trang, tỉnh Khánh Hòa, giá khởi điểm là: 83.000.000.000đ (Tám mươi ba tỷ đồng) do hết thời gian tiếp nhận hồ sơ tham gia đấu giá nhưng không có khách hàng nào đăng ký tham gia đấu giá. Bên B đã gửi Công văn số 34/ĐG-HC ngày 23/02/2023 cho Bên A thông báo việc đấu giá tài sản không thành do không có khách hàng nào đăng ký tham gia đấu giá.

2. Chi phí đấu giá tài sản: Căn cứ Khoản 3 Điều 4 của Hợp đồng dịch vụ đấu giá tài sản số 01/2023/HĐĐG-HC ngày 04/01/2023, Bên A phải thanh toán cho Bên B chi phí đấu giá tài sản chưa bao gồm thuế là 20.000.000 đồng (Hai mươi triệu đồng).

3. Tạm ứng và thanh toán chi phí tổ chức đấu giá tài sản: Theo Hợp đồng, Bên A đã tạm ứng cho bên B chi phí tổ chức đấu giá tài sản số tiền là 20.000.000đ (Hai mươi triệu đồng).

Vì vậy, theo Hợp đồng Bên A đã hoàn thành nghĩa vụ thanh toán cho Bên B sau lần đấu giá thứ nhất không thành. Trong vòng 03 ngày làm việc kể từ khi hai bên ký thanh lý hợp đồng này, Bên B sẽ xuất hóa đơn cho Bên A đối với mức chi phí đấu giá tài sản với giá trị là 20.000.000 đồng (Hai mươi triệu đồng).

4. Điều khoản chung:

Hai bên thống nhất thanh lý Hợp đồng dịch vụ đấu giá tài sản số 01/2023/HĐĐG-HC ngày 04/01/2023 với các nội dung trên và không có ý kiến gì khác.

Bản thanh lý được lập thành 04 bản có giá trị như nhau, bên A giữ 02 bản, bên B giữ 02 bản để thực hiện.

ĐẠI DIỆN BÊN A



TỔNG GIÁM ĐỐC
Phan Tiến Dũng

ĐẠI DIỆN BÊN B



GIÁM ĐỐC
Đỗ Thành Đồng

Số: 16 /ĐG-NV2

V/v: Thông báo kế hoạch đấu giá tài sản thuộc
Hợp đồng số 01/2023/HĐĐG-HC

Hà Nội, ngày 30 tháng 1 năm 2023

Kính gửi: Công ty TNHH Thương mại - Dịch vụ - Đầu tư Vietin

Tiếp theo công văn số 15/ĐG-NV2 ngày 17/1/2023 của Trung tâm dịch vụ đấu giá tài sản về việc dừng không tổ chức đấu giá tài sản theo kế hoạch đã đề ra, đến 17h00' ngày 27/1/2023, Trung tâm dịch vụ đấu giá tài sản không nhận được ý kiến nào của Công ty TNHH Thương mại - Dịch vụ - Đầu tư Vietin về việc tổ chức đấu giá đối với tài sản là Quyền sử dụng đất và tài sản gắn liền với đất tại số 17 Cù Chi, phường Vĩnh Hải, thành phố Nha Trang, tỉnh Khánh Hòa thuộc Hợp đồng dịch vụ đấu giá tài sản số 01/2023/HĐĐG-HC ngày 04/01/2023 nên Trung tâm dịch vụ đấu giá tài sản xây dựng kế hoạch tổ chức đấu giá lại đối với tài sản trên như sau:

1. Đăng thông báo đấu giá trên phương tiện thông tin đại chúng: Báo Đấu Thầu, Cổng thông tin quốc gia về đấu giá tài sản của Bộ Tư pháp 02 kỳ vào các ngày 31/1/2023 và ngày 03/2/2023; Đăng trên trang đấu giá trực tuyến của Công ty Đấu giá Hợp danh Toàn Cầu tại địa chỉ website: <https://ttdghanoi.dgtc.com.vn> từ ngày 31/1/2023.

2. Kế hoạch đấu giá:

- Thời gian niêm yết, thông báo đấu giá: Từ ngày 31/1/2023.
- Thời gian tham khảo hồ sơ đấu giá: Từ ngày 31/1/2023 đến ngày 20/2/2023 tại trụ sở Trung tâm, địa chỉ: Số 2 Quang Trung, phường Yết Kiêu, quận Hà Đông, Hà Nội và trên Hệ thống đấu giá trực tuyến của Công ty Đấu giá Hợp danh Toàn Cầu tại địa chỉ website: <https://ttdghanoi.dgtc.com.vn>.
- Thời gian, địa điểm bán hồ sơ tham gia đấu giá: Trung tâm bán hồ sơ tham gia đấu giá từ ngày 31/1/2023 đến 17h00' ngày 20/2/2023 tại trụ sở Trung tâm hoặc qua đường bưu chính, phương tiện công nghệ thông tin.
- Thời gian, địa điểm, cách thức tham gia đấu giá: Khách hàng nộp hồ sơ tham gia đấu giá từ ngày 31/1/2023 đến 17h00' ngày 20/2/2023 tại trụ sở Trung tâm hoặc qua đường bưu chính
- Thời gian, địa điểm xem tài sản: Ngày Ngày 16/2/2023 và ngày 17/2/2023 tại Số 17 Cù Chi, phường Vĩnh Hải, thành phố Nha Trang, tỉnh Khánh Hòa (thời gian xem bắt đầu từ 9h00' các ngày).
- Thời gian nộp tiền đặt trước: Từ ngày 20/2/2023 đến 17h00' ngày 22/2/2023.
- Thời gian, địa điểm tổ chức cuộc đấu giá: Bắt đầu trả giá từ 09h00' ngày 23/2/2023 và kết thúc cuộc đấu giá vào 10h00' ngày 23/2/2023 trên trang thông tin điện tử đấu giá trực tuyến của Công ty Đấu giá Hợp danh Toàn Cầu tại địa chỉ website: <https://ttdghanoi.dgtc.com.vn>.
- Phương thức đấu giá: Phương thức trả giá lên. Đấu giá trên cơ sở hiện trạng tài sản cho khách hàng xem xét.



- Hình thức đấu giá: Đấu giá trực tuyến trên hệ thống đấu giá trực tuyến của Công ty Đấu giá Hợp danh Toàn Cầu tại địa chỉ website: <https://ttdghanoi.dgtc.com.vn>.
(Thời gian làm việc trong giờ hành chính các ngày làm việc trong tuần, trừ thứ 7, CN, ngày nghỉ, ngày lễ)

Trung tâm dịch vụ đấu giá tài sản xin thông báo kế hoạch đấu giá lại như trên để Quý Cơ quan biết và cùng phối hợp thực hiện.

Xin trân trọng cảm ơn./.

Nơi nhận:

- Như trên;
- Lưu VT.

KT. GIÁM ĐỐC
PHÓ GIÁM ĐỐC
TRUNG TÂM
DỊCH VỤ ĐẤU GIÁ
TÀI SẢN
Nguyễn Huy Hoàng



PHÓ
H
GI
H
I
ON

Hà Nội, ngày 30 tháng 1 năm 2023.

THÔNG BÁO ĐẤU GIÁ

1. Đơn vị tổ chức đấu giá: Trung tâm dịch vụ đấu giá tài sản, địa chỉ: Số 2 phố Quang Trung, phường Yết Kiêu, quận Hà Đông, thành phố Hà Nội (Trung tâm).

2. Đơn vị có tài sản đấu giá: Công ty TNHH Thương mại - Dịch vụ - Đầu tư Vietin, địa chỉ: Tầng 3, số 34 phố Cửa Nam, phường Cửa Nam, quận Hoàn Kiếm, Hà Nội.

3. Tài sản đấu giá: Quyền sử dụng đất và tài sản gắn liền với đất tại địa chỉ Số 17 Cù Chi, phường Vĩnh Hải, thành phố Nha Trang, tỉnh Khánh Hòa. Cụ thể như sau:

** Theo Giấy chứng nhận quyền sử dụng đất số AI 851090, số vào sổ cấp giấy chứng nhận quyền sử dụng đất số H27905 do UBND thành phố Nha Trang, tỉnh Khánh Hòa cấp cho bà Nguyễn Thị Sanh ngày 15/9/2008, chuyển nhượng cho Công ty TNHH Thương mại Dịch vụ Đầu tư Công đoàn Ngân hàng Công thương Việt Nam (“tên mới là Công ty TNHH Thương mại – Dịch vụ - Đầu tư Vietin”) ngày 30/6/2012:*

- *Quyền sử dụng đất:* Thửa đất tại Số 17 Cù Chi, phường Vĩnh Hải, thành phố Nha Trang, tỉnh Khánh Hòa, diện tích: 785,15m², hình thức sử dụng: riêng, mục đích sử dụng đất: Đất ở tại đô thị, thời gian sử dụng đất: lâu dài, nguồn gốc sử dụng đất: nhà nước công nhận quyền sử dụng đất.

- *Tài sản gắn liền với đất:* Nhà ở 01 tầng, diện tích xây dựng 179,35m², loại nhà: tường gạch, mái ngói + BTCT.

** Theo Giấy chứng nhận quyền sử dụng đất số AP 827067, số vào sổ cấp giấy chứng nhận quyền sử dụng đất số H30239 do UBND thành phố Nha Trang, tỉnh Khánh Hòa cấp cho bà Nguyễn Thị Sanh ngày 08/7/2009, chuyển nhượng cho Công ty TNHH Thương mại Dịch vụ Đầu tư Công đoàn Ngân hàng Công thương Việt Nam (“tên mới là Công ty TNHH Thương mại – Dịch vụ - Đầu tư Vietin”) ngày 30/6/2012:*

- *Quyền sử dụng đất:* Thửa đất số 30, tờ bản đồ số 76 (6Đ-I-A-b) tại Số 17 Cù Chi, phường Vĩnh Hải, thành phố Nha Trang, tỉnh Khánh Hòa, diện tích: 340,61m², hình thức sử dụng: riêng, mục đích sử dụng đất: đất ở đô thị 128,70m², đất trồng cây lâu năm 211,91m², thời gian sử dụng đất: đất ở đô thị lâu dài, đất trồng cây lâu năm đến ngày 15/10/2043, nguồn gốc sử dụng đất: nhà nước công nhận quyền sử dụng đất.

- *Tài sản gắn liền với đất:* Nhà ở 01 tầng, diện tích xây dựng 128,70m², loại nhà: tường gạch, mái tôn.



*** Hiện trạng tài sản gắn liền với đất khi đưa ra đấu giá:**

02 thửa đất trên liền nhau, chưa làm thủ tục hợp thửa, tổng diện tích đất: 1.125,76 m². Diện tích công trình xây dựng trên đất theo GCN là 308.05m². Công trình trên đất là phần nhà xưởng, công trình phụ được coi nói thêm khoảng hơn 400m². Bên A đang cho thuê làm văn phòng kết hợp với nhà xưởng, kho bãi.

4. Giá khởi điểm: 83.000.000.000đ (Tám mươi ba tỷ đồng). Giá khởi điểm chưa bao gồm thuế GTGT, thuế, phí và lệ phí liên quan phát sinh trong quá trình chuyển nhượng quyền sở hữu, quyền sử dụng tài sản đấu giá. Người trúng đấu giá có trách nhiệm thanh toán toàn bộ các loại thuế, phí, lệ phí phát sinh trong quá trình tự đi làm thủ tục chuyển nhượng quyền sở hữu, quyền sử dụng tài sản đấu giá tại cơ quan nhà nước có thẩm quyền.

5. Bước giá, tiền đặt trước, tiền bán hồ sơ tham gia đấu giá.

* **Bước giá:** 300.000.000đ (Ba trăm triệu đồng).

* **Tiền đặt trước:** 8.300.000.000 đồng (Tám tỷ, ba trăm triệu đồng).

* **Tiền bán hồ sơ tham gia đấu giá:** 500.000 đồng/hồ sơ. Tiền bán hồ sơ không trả lại trong mọi trường hợp trừ trường hợp Trung tâm không tổ chức cuộc đấu giá.

6. Nguồn gốc tài sản: Tài sản đấu giá là tài sản thuộc quyền sở hữu, quyền sử dụng hợp pháp của Công ty TNHH Thương mại - Dịch vụ - Đầu tư Vietin, đủ điều kiện đưa ra đấu giá theo quy định.

7. Thời gian, địa điểm xem tài sản: Ngày 16/2/2023 và ngày 17/2/2023 tại Số 17 Củ Chi, phường Vĩnh Hải, thành phố Nha Trang, tỉnh Khánh Hòa.

Khách hàng có thể tự đi xem hiện trạng tài sản hoặc tham gia buổi cho xem hiện trạng tài sản do Trung tâm tổ chức. Nếu khách hàng có nhu cầu tham gia buổi cho xem hiện trạng tài sản do Trung tâm tổ chức thì phải đăng ký với Trung tâm.

Các khách hàng tham gia buổi cho xem hiện trạng tài sản do Trung tâm tổ chức phải có mặt tại địa chỉ số 17 Củ Chi, phường Vĩnh Hải, thành phố Nha Trang, tỉnh Khánh Hòa vào hồi 9h00' các ngày để cán bộ Trung tâm cho xem hiện trạng tài sản đấu giá, phương tiện đi lại do khách hàng tự thu xếp. Nếu khách hàng đến muộn hơn thời gian quy định trên dẫn đến không xem được hiện trạng tài sản đấu giá thì khách hàng hoàn toàn chịu trách nhiệm, không được khiếu nại, khiếu kiện gì Trung tâm và Công ty TNHH Thương mại - Dịch vụ - Đầu tư Vietin. Khách hàng không đến xem hiện trạng tài sản đấu giá nếu tham gia đấu giá và trúng đấu giá thì không được khiếu nại, khiếu kiện về hiện trạng, chất lượng của tài sản đấu giá.

8. Thời gian, địa điểm bán hồ sơ tham gia đấu giá:

Trung tâm bán hồ sơ tham gia đấu giá từ ngày 31/1/2023 đến 17h00' ngày 20/2/2023 tại trụ sở Trung tâm hoặc qua đường bưu chính hay qua phương tiện công nghệ thông tin. Các khách hàng liên hệ trực tiếp với Trung tâm để được

hướng dẫn và phục vụ. Trung tâm không bán hồ sơ tham gia đấu giá sau 17h00' ngày 20/2/2023.

9. Thời gian, địa điểm, điều kiện, cách thức đăng ký tham gia đấu giá:

* **Thời gian, địa điểm, cách thức đăng ký tham gia đấu giá:** Khách hàng nộp hồ sơ tham gia đấu giá từ ngày 31/1/2023 đến 17h00' ngày 20/2/2023 tại trụ sở Trung tâm hoặc qua đường bưu chính. Các khách hàng liên hệ trực tiếp với Trung tâm để được hướng dẫn và phục vụ. Trung tâm không tiếp nhận hồ sơ sau 17h00' ngày 20/2/2023. Nếu khách hàng nộp hồ sơ tham gia đấu giá trực tiếp tại trụ sở Trung tâm thì thời gian khách hàng nộp hồ sơ là thời gian tiếp nhận hồ sơ tham gia đấu giá. Nếu khách hàng nộp hồ sơ qua đường bưu chính thì thời gian Trung tâm nhận được hồ sơ từ đơn vị bưu chính là thời gian tiếp nhận hồ sơ.

Lưu ý: Khách hàng phải đăng ký tham gia đấu giá trên hệ thống đấu giá trực tuyến của Công ty Đấu giá Hợp danh Toàn Cầu tại địa chỉ website: <https://ttdghanoi.dgtc.com.vn> trong thời gian bán và tiếp nhận hồ sơ nêu trên mới đủ điều kiện tham gia cuộc đấu giá. Cách thức đăng ký tham gia đấu giá trực tuyến được nêu cụ thể tại Quy chế cuộc đấu giá. Nếu khách hàng không đăng ký tham gia đấu giá trên hệ thống đấu giá trực tuyến được thì phải thông báo ngay cho cán bộ Trung tâm được biết để khắc phục.

* **Thời gian nộp tiền đặt trước:** Từ ngày 20/2/2023 đến 17h00' ngày 22/2/2023. Tiền đặt trước được người tham gia đấu giá nộp vào tài khoản sau của Trung tâm như sau:

Đơn vị hưởng: Trung tâm dịch vụ đấu giá tài sản.

Tài khoản số: 124000111430 tại Ngân hàng TMCP Công thương Việt Nam - chi nhánh thành phố Hà Nội.

Tiền đặt trước phải có trong tài khoản của Trung tâm chậm nhất là 17h00' ngày 22/2/2023. Mọi khoản tiền đặt trước có trong tài khoản của Trung tâm sau 17h00' ngày 22/2/2023 đều được coi là không hợp lệ, khách hàng không đủ điều kiện tham gia đấu giá.

* **Điều kiện tham gia đấu giá:** Các tổ chức, cá nhân đã nộp hồ sơ tham gia đấu giá, nộp tiền mua hồ sơ và tiền đặt trước đúng quy định; không thuộc các trường hợp không được đăng ký tham gia đấu giá theo quy định tại Khoản 4 Điều 38 Luật Đấu giá tài sản; đã thực hiện đầy đủ các công việc cần thiết để được tham gia đấu giá trên hệ thống đấu giá trực tuyến như tạo tài khoản, đăng ký tham gia đấu giá trực tuyến, điềm danh....

10. Thời gian, địa điểm tổ chức cuộc đấu giá: Bắt đầu trả giá từ 9h00' ngày 23/2/2023 và kết thúc cuộc đấu giá vào 10h00' ngày 23/2/2023 trên trang thông tin điện tử đấu giá trực tuyến của Công ty Đấu giá Hợp danh Toàn Cầu tại địa chỉ website: <https://ttdghanoi.dgtc.com.vn>. Thời gian đấu giá trên là thời gian ghi nhận tại Hệ thống đấu giá trực tuyến.

11. Phương thức, hình thức đấu giá:

Phương thức đấu giá: Phương thức trả giá lên, đấu giá trên cơ sở hiện trạng tài sản và hồ sơ đấu giá nêu tại Quy chế cuộc đấu giá. Người trả giá cao nhất và không thấp hơn giá khởi điểm là người trúng đấu giá.

Hình thức đấu giá: Đấu giá trực tuyến trên hệ thống đấu giá trực tuyến của Công ty Đấu giá Hợp danh Toàn Cầu tại địa chỉ website: <https://ttdgghanoi.dgtc.com.vn>.

Thông báo đấu giá này thay cho thông báo đấu giá số 01/TBDG ngày 04/01/2023 do Trung tâm ban hành

CHI TIẾT XIN LIÊN HỆ TẠI:

Trung tâm dịch vụ đấu giá tài sản

Địa chỉ: Số 2 phố Quang Trung, phường Yên Kiêu, quận Hà Đông, Hà Nội

ĐT: 024.33553358/ 0983.134.886 (Ông Mai Đức Hùng)

(Thời gian làm việc trong giờ hành chính các ngày làm việc trong tuần trừ thứ 7, CN, ngày nghỉ, ngày lễ)

KT. GIÁM ĐỐC
PHÓ GIÁM ĐỐC



Nguyễn Huy Hoàng

SỞ TƯ PHÁP TP. HÀ NỘI
TRUNG TÂM DVĐG TÀI SẢN

CỘNG HÒA XÃ HỘI CHỦ NGHĨA VIỆT NAM
Độc lập - Tự do - Hạnh phúc

Số: 34 /ĐG-HC
V/v: Thông báo kết quả đấu giá tài sản

Hà Nội, ngày 23 tháng 02 năm 2023

Kính gửi: Công ty TNHH Thương mại - Dịch vụ - Đầu tư Vietin.

Thực hiện Hợp đồng dịch vụ đấu giá số 01/2023/HĐĐG - HC ngày 04/01/2023 giữa Trung tâm dịch vụ đấu giá tài sản và Công ty TNHH Thương mại - Dịch vụ - Đầu tư Vietin về việc tổ chức đấu giá tài sản là Quyền sử dụng đất và tài sản gắn liền với đất tại địa chỉ Số 17 Cù Chi, phường Vĩnh Hải, thành phố Nha Trang, tỉnh Khánh Hòa, thành phố Hà Nội, giá khởi điểm là 83.000.000.000đ (Tám mươi ba tỷ đồng). Trung tâm dịch vụ đấu giá tài sản đã thực hiện đầy đủ các chức năng, nhiệm vụ của mình trong quá trình tổ chức đấu giá tài sản theo quy định tại Luật đấu giá tài sản cũng như Hợp đồng đã ký gồm:

- Đăng thông báo đấu giá trên Cổng thông tin điện tử quốc gia về đấu giá tài sản và Báo Đấu thầu vào các ngày 31/01/2023 và ngày 03/02/2023

- Niêm yết thông báo đấu giá tại các địa điểm theo quy định.

- Tổ chức bán và tiếp nhận hồ sơ tham gia đấu giá, tổ chức cho các khách hàng xem tài sản theo kế hoạch đề ra.

Tuy nhiên, đến 17h00' ngày 20/02/2023 đã hết thời gian tiếp nhận hồ sơ tham gia đấu giá nhưng không có khách hàng nào đăng ký tham gia đấu giá.

Trung tâm dịch vụ đấu giá tài sản xin thông báo đến Công ty TNHH Thương mại - Dịch vụ - Đầu tư Vietin biết về việc đấu giá tài sản trên không thành./.

Nơi nhận:

- Như trên;
- Giám đốc/đề bc
- Lưu VT.

KT. GIÁM ĐỐC
PHÓ GIÁM ĐỐC

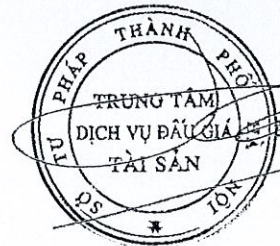

Nguyễn Huy Hoàng

CỘNG HOÀ XÃ HỘI CHỦ NGHĨA VIỆT NAM
Độc lập - Tự do - Hạnh phúc



BIÊN BẢN NIÊM YẾT THÔNG BÁO ĐẤU GIÁ

" Quyền sử dụng đất và tài sản gắn liền với đất tại địa chỉ Số 17 Củ Chi, phường Vĩnh Hải, thành phố Nha Trang, tỉnh Khánh Hòa "

I. THÀNH PHẦN:

1. Trung tâm dịch vụ đấu giá tài sản.

Đại diện: Ông (bà) Dương Thị Huyền Nga Chức vụ: đầu giá viên.....

2. UBND phường Vĩnh Hải.

Đại diện: - Ông (bà).....Võ Văn Tâm..... Chức vụ:.....**CHỦ TỊCH**.....

II. NỘI DUNG:

Hôm nay, vào hồi 8... h 20... ngày 31 tháng 1 năm 2023, Trung tâm dịch vụ đấu giá tài sản và Công ty TNHH Thương mại - Dịch vụ - Đầu tư Vietin cùng nhau tiến hành niêm yết Thông báo đấu giá số Số 01/TBĐG ngày 30/1/2023 về việc tổ chức đấu giá tài sản là Quyền sử dụng đất và tài sản gắn liền với đất tại địa chỉ Số 17 Củ Chi, phường Vĩnh Hải, thành phố Nha Trang, tỉnh Khánh Hòa thuộc Hợp đồng dịch vụ đấu giá tài sản số 01/2023/HĐĐG-HC ngày 04/1/2023.

Địa điểm niêm yết: Tại UBND phường Vĩnh Hải, thành phố Nha Trang, tỉnh Khánh Hòa.

Thời gian niêm yết: Từ ngày 31/1/2023 đến ngày 23/2/2023.

Việc niêm yết được tiến hành công khai, tuân thủ theo đúng các quy định của pháp luật và dưới sự chứng kiến của các ông bà nói trên.

Biên bản được lập để ghi nhận việc niêm yết thông báo đấu giá của các bên, đã được đọc lại cho mọi người cùng nghe và ký tên xác nhận.

ĐẠI DIỆN
UBND phường Vĩnh Hải

CHỦ TỊCH



Võ Văn Tâm

ĐẠI DIỆN
Trung tâm DV ĐG
tài sản

Dương Thị Huyền Nga

THÔNG BÁO ĐẤU GIÁ

Đơn vị tổ chức đấu giá: Trung tâm Dịch vụ đấu giá tài sản. Địa chỉ: Số 2 phố Quang Trung, phường Yết Kiêu, quận Hà Đông, thành phố Hà Nội (Trung tâm).

Đơn vị có tài sản đấu giá: Công ty TNHH Thương mại - Dịch vụ - Dầu từ Vietin. Địa chỉ: Tầng 3, số 34 phố Cửa Nam, phường Cửa Nam, quận Hoàn Kiếm, TP. Hà Nội.

Thời gian, địa điểm tổ chức cuộc đấu giá: Bắt đầu trả giá từ 09h00' ngày 23/02/2023 và kết thúc cuộc đấu giá vào 10h00' ngày 23/02/2023 trên hệ thống đấu giá trực tuyến của Công ty Đấu giá hợp danh Toàn Cầu tại địa chỉ website: <https://tdghanoi.dgtc.com.vn>. Thời gian đấu giá trên là thời gian ghi nhận tại hệ thống đấu giá trực tuyến.

Tài sản đấu giá: Quyền sử dụng đất và tài sản gắn liền với đất tại địa chỉ số 17 Cũ Chi, phường Vĩnh Hải, thành phố Nha Trang, tỉnh Khánh Hòa (thông tin chi tiết của tài sản được nêu tại Quy chế cuộc đấu giá).

Giá khởi điểm: 83.000.000.000 đồng (tám mươi ba tỷ đồng). Giá khởi điểm chưa bao gồm thuế GTGT, thuế, phí và lệ phí liên quan phát sinh trong quá trình chuyển nhượng quyền sở hữu, quyền sử dụng tài sản đấu giá. Người trúng đấu giá có trách nhiệm thanh toán toàn bộ các loại thuế, phí, lệ phí phát sinh trong quá trình đi làm thủ tục chuyển nhượng quyền sở hữu, quyền sử dụng tài sản đấu giá tại cơ quan nhà nước có thẩm quyền.

Thời đặt trước: 8.300.000.000 đồng (tám tỷ, ba trăm triệu đồng).

Thời gian, địa điểm, cách thức đăng ký tham gia đấu giá: Khách hàng mua và nộp hồ sơ tham gia đấu giá từ ngày 31/01/2023 đến 17h00' ngày 20/02/2023 tại trụ sở Trung tâm hoặc qua đường bưu chính. Các khách hàng liên hệ trực tiếp với Trung tâm để được hướng dẫn và phục vụ. Trung tâm không bán và tiếp nhận hồ sơ sau 17h00' ngày 20/02/2023.

Thời gian nộp tiền đặt trước: Từ ngày 20/02/2023 đến 17h00' ngày 22/02/2023.

Điều kiện tham gia đấu giá: Các tổ chức, cá nhân đã nộp hồ sơ tham gia đấu giá, nộp tiền mua hồ sơ và tiền đặt trước đúng quy định; không thuộc các trường hợp không được đăng ký tham gia đấu giá theo quy định tại Khoản 4 Điều 38 Luật Đấu giá tài sản; đã thực hiện đầy đủ các công việc cần thiết để được tham gia đấu giá trên hệ thống đấu giá trực tuyến như tạo tài khoản, đăng ký tham gia đấu giá trực tuyến, điểm danh...

Lưu ý: Khách hàng phải đăng ký tham gia đấu giá trên hệ thống đấu giá trực tuyến của Công ty Đấu giá hợp danh Toàn Cầu trong thời gian bán và tiếp nhận hồ sơ nêu trên mới đủ điều kiện tham gia cuộc đấu giá. Cách thức đăng ký tham gia đấu giá trực tuyến được nêu cụ thể tại Quy chế cuộc đấu giá.

Thông báo đấu giá này thay cho thông báo đấu giá đăng ngày 05/01/2023 và ngày 10/01/2023 trên Báo Đấu thầu

THÔNG BÁO ĐẤU GIÁ TÀI SẢN

Tổ chức đấu giá tài sản: Công ty Đấu giá hợp danh Lam Sơn Sài Gòn. Địa chỉ: Số 111A Tân Sơn Nhì, P. Tân Sơn Nhì, Q. Tân Phú, TP.HCM. ĐT: 028.22455120.

Nguồn có tài sản đấu giá: Ngân hàng TMCP Quốc tế Việt Nam. Đ/c: Tầng 1 (tầng trệt) và tầng 2, Tòa nhà Sailing Tower, số 111A Pasteur, P. Bến Nghé, Q.1, TP.HCM.

Tài sản 1: 01 xe Tải pickup cabin kép nhãn hiệu: FORD; số loại: RANGER; BKS: 51D - 662.99. Giá khởi điểm: 598.000.000 đồng. Tiền đặt trước: 60.000.000 đồng.

Tài sản 2: 01 xe ô tô nhãn hiệu: Nissan; số loại: Sunny, màu sơn: Xanh Đen, biển kiểm soát: 22A-120.68. Giá khởi điểm: 303.400.000 đồng. Tiền đặt trước: 30.000.000 đồng.

Tài sản 3: 01 xe ô tô con nhãn hiệu TOYOTA; số loại: VIOS E; BKS: 95A - 055.37. Giá khởi điểm: 347.000.000 đồng. Tiền đặt trước: 35.000.000 đồng.

Thời hạn, địa điểm bán và tiếp nhận hồ sơ tham gia đấu giá: Từ ngày 31/01/2023 đến 16 giờ 30 phút ngày 10/02/2023 (trong giờ hành chính).

Địa điểm xem xe: Tài sản 1 - 2 tại Bãi xe Công ty Sao Vàng. Đ/c: Số 13 đường số 8, KP.4, Hiệp Bình Phước, TP. Thủ Đức; tài sản 3 tại Bãi xe 13/1 đường Quang Trung, KV1, phường Hưng Thạnh, quận Cái Răng, TP. Cần Thơ.

Thời gian nộp tiền đặt trước: Từ ngày 08/02/2023 đến 16 giờ 30 phút ngày 10/02/2023.

Thời gian tổ chức đấu giá: Ngày 13/02/2023.

Địa điểm bán hồ sơ, đăng ký tham gia và đấu giá tại: Công ty Đấu giá hợp danh Lam Sơn Sài Gòn.

Kính mời các cá nhân, tổ chức có đủ điều kiện theo luật định mua hồ sơ, nộp hồ sơ và tiền đặt trước tham gia đấu giá tại Công ty Đấu giá hợp danh Lam Sơn Sài Gòn.

THÔNG BÁO BÁN ĐẦU GIÁ TÀI SẢN

Tổ chức đấu giá tài sản: Công ty Đấu giá hợp danh Toàn Thắng. Địa chỉ: Số 52 Trần Bình Trọng, P.5, Q. Bình Thạnh, TP.HCM.

Người có tài sản: Ngân hàng TMCP Quốc tế Việt Nam (VIB). Đ/c: Số 111A Pasteur, phường Bến Nghé, quận 1, TP.HCM.

Tài sản đấu giá: Quyền sử dụng đất và tài sản gắn liền với đất tại địa chỉ phường Thanh Xuân, Quận 12, TP. Hồ Chí Minh, thửa đất số: 2244; tờ bản đồ số: 18; theo giấy chứng nhận quyền sử dụng đất, quyền sở hữu nhà ở và tài sản khác gắn liền với đất số: CM 57/6010, số vào sổ cấp giấy chứng nhận: CH 17430 do UBND Quận 12, TP.HCM cấp ngày 26/9/2018, cấp nhất thay đổi ngày 30/9/2020 đăng tên Lê Vĩnh Toàn.

Nội có tài sản: Bãi xe Công ty Sao Vàng. Đ/c: Số 13 Đường số 8, KP 4, Hiệp Bình Phước, TP. Thủ Đức.

Giá khởi điểm: 284.100.000 đồng. Tiền đặt trước: 28.000.000 đồng.

Thời hạn, địa điểm, điều kiện, cách thức đăng ký tham gia:

- Thời hạn: Trong giờ hành chính từ ngày 31/01/2023 đến 17 giờ 00 phút ngày 13/02/2023.

- Địa điểm: Công ty Đấu giá hợp danh Toàn Thắng.

- Điều kiện đăng ký tham gia đấu giá, cách thức đăng ký tham gia: Cá nhân, tổ chức đăng ký tham gia đấu giá liên hệ Công ty Đấu giá hợp danh Toàn Thắng để tiến hành nộp phí tham gia đấu giá, tiền đặt trước và hồ sơ đăng ký tham gia đấu giá hợp lệ. ĐT: 028.62946889.

Thời gian tổ chức đấu giá tài sản: Ngày 16/02/2023.

Địa điểm đấu giá tài sản: Công ty Đấu giá hợp danh Toàn Thắng.

THÔNG BÁO BÁN ĐẦU GIÁ TÀI SẢN

Tổ chức đấu giá tài sản (DGTS): Công ty Đấu giá hợp danh Toàn Thắng. Địa chỉ: Số 52 Trần Bình Trọng, P.5, Q. Bình Thạnh, TP.HCM.

Người có tài sản: Ngân hàng TMCP Quốc tế Việt Nam (VIB). Đ/c: Số 111A Pasteur, phường Bến Nghé, Quận 1, TP.HCM.

Tài sản đấu giá: Quyền sử dụng đất và tài sản gắn liền với đất tại địa chỉ phường Thanh Xuân, Quận 12, TP. Hồ Chí Minh, thửa đất số: 2244; tờ bản đồ số: 18; theo giấy chứng nhận quyền sử dụng đất, quyền sở hữu nhà ở và tài sản khác gắn liền với đất số: CM 57/6010, số vào sổ cấp giấy chứng nhận: CH 17430 do UBND Quận 12, TP.HCM cấp ngày 26/9/2018, cấp nhất thay đổi ngày 30/9/2020 đăng tên Lê Vĩnh Toàn.

Nội có tài sản: Phường Thanh Xuân, Quận 12, TP. Hồ Chí Minh.

Giá khởi điểm: 3.877.170.000 đồng. Tiền đặt trước: 387.000.000 đồng.

Thời hạn: Trong giờ hành chính từ ngày 31/01/2023 đến 17 giờ 00 phút ngày 17/02/2023.

Địa điểm: Công ty Đấu giá hợp danh Toàn Thắng.

Điều kiện, cách thức đăng ký tham gia: Liên hệ Công ty Đấu giá hợp danh Toàn Thắng. ĐT: 028.62946889.

Thời gian DGTS: Ngày 20/02/2023.

Địa điểm DGTS: Công ty Đấu giá hợp danh Toàn Thắng.

CÔNG TY ĐẤU GIÁ HỢP DANH VỊ ĐỒNG SẢN VIỆT THÔNG BÁO ĐẤU GIÁ TÀI SẢN

Tài sản đấu giá: Quyền sử dụng đất, quyền sở hữu nhà ở và tài sản khác gắn liền với đất tại thửa đất số 1246, tờ bản đồ số 14, tại địa chỉ xã Hiệp Hoà, huyện Đức Hoà, tỉnh Long An.

Người có tài sản đấu giá: VIB - Đ/c: Tăng 1 (làng Trét) và Tăng 2, Toà nhà Sailing Tower, số 111 Pasteur, phường Bến Nghé, Quận 1, TP. Hồ Chí Minh.

Giá khởi điểm: 2.109.000.000 đồng. Tiền đặt trước: 211.000.000 đồng.

Xem tài sản: Từ ngày 13/02/2023 đến ngày 15/02/2023 giờ hành chính, tại thửa đất số 1246, tờ bản đồ số 14, tại địa chỉ xã Hiệp Hoà, huyện Đức Hoà, tỉnh Long An.

Các tổ chức, cá nhân có đủ điều kiện tham gia đấu giá theo quy định của Luật Đấu giá tài sản năm 2016 và quy định khác của pháp luật có liên quan, liên hệ Công ty Đấu giá bất động sản Bất động sản Việt (đ/c: số 76 (lầu 6) CMT8, P. Võ Thị Sáu, Q.3, TP.HCM) để mua và nộp hồ sơ tham gia đấu giá hợp lệ kể từ ngày niêm yết việc đấu giá tài sản cho đến 16h00 ngày 17/02/2023.

Nộp tiền đặt trước: Từ ngày 15/02/2023 đến 16 giờ 00 ngày 17/02/2023.

Thời gian, địa điểm tổ chức đấu giá: Vào lúc 10 giờ 00 phút ngày 20/02/2023 tại Công ty Đấu giá bất động sản Bất động sản Việt.

THÔNG BÁO ĐẤU GIÁ TÀI SẢN

Tổ chức đấu giá: Công ty Đấu giá hợp danh Dũng Trung Long Xuyên, TP. Tân.

Giá khởi điểm: 243.812.322 đồng.

Thời gian, địa điểm đăng ký: Từ ngày thông báo đến 17 giờ 00 ngày 20/02/2022 tại Công ty.

Tiền đặt trước: 10% giá khởi điểm. Nộp trong thời hạn 03 ngày làm việc trước ngày mở cuộc đấu giá.

Điều kiện, cách thức đăng ký: Khách hàng có đủ điều kiện theo luật định, mua và nộp hồ sơ, nộp tiền đặt trước và các nội dung khác theo thông báo và Quy chế niêm yết tại Công ty. Đ.T: 02963.953.061 - 0918.58.48.98 để được hướng dẫn.

Tài sản của Võ Văn Lợi (bà tài sản đảm bảo thế chấp cho khoản vay của Cơ sở kinh doanh đường phần Tiến Đạt do bà Võ Ngọc Thủy Ngân làm chủ), gồm: DT 322,6 m² đất ONT và tài sản gắn liền với đất tại xã Phú An, huyện Phú Tân.

Giá khởi điểm: 243.812.322 đồng.

Thời gian, địa điểm đăng ký: Từ ngày thông báo đến 17 giờ 00 ngày 20/02/2022 tại Công ty.

Tiền đặt trước: 10% giá khởi điểm. Nộp trong thời hạn 03 ngày làm việc trước ngày mở cuộc đấu giá.

Điều kiện, cách thức đăng ký: Khách hàng có đủ điều kiện theo luật định, mua và nộp hồ sơ, nộp tiền đặt trước và các nội dung khác theo thông báo và Quy chế niêm yết tại Công ty. Đ.T: 02963.953.061 - 0918.58.48.98 để được hướng dẫn.

CÔNG TY ĐẤU GIÁ HỢP DANH MINH PHÁP THÔNG BÁO ĐẤU GIÁ TÀI SẢN

Tài sản 1: Xe đầu kéo DONGFENG DFH4251A, biển số: 70H-005.08, Màu vàng, dung tích 9460 cm³, tải trọng 15070 kg. Giá khởi điểm (GKD): 401.000.000 đồng. Đặt trước: 80.200.000 đồng.

Tài sản 2: Xe tải thùng kín TERACO TERA 100; biển số: 94C-058.78. Màu trắng, tải trọng 920 kg; dung tích 1299 cm³. GKD: 369.000.000 đồng. Đặt trước: 37.000.000 đồng.

Xem xe: BX Thủ Thiêm, số 818 đường số 25, P. An Phú, TP. Thủ Đức, TP.HCM.

Người có tài sản: Ngân hàng TMCP Việt Nam Thịnh Vượng. Đ/c: Số 89 Láng Hạ, P. Láng Hạ, Q. Đống Đa, TP. Hà Nội.

Đã, tiếp nhận hồ sơ tham gia đấu giá: Tài sản 1 từ 08h30 ngày

31/01/2023 đến 16h00 ngày 03/02/2023; tài sản 2 từ 08h30 ngày 31/01/2023 đến 16h00 ngày 10/02/2023.

Điều kiện đăng ký: Mọi cá nhân tổ chức, từ những trường hợp tại Khoản 4 Điều 38 Luật Đấu giá tài sản.

Nhận tiền đặt trước: Tài sản 1 từ 08h30 ngày 01/02/2023 đến 16h00 ngày 05/02/2023; tài sản 2 từ 08h30 ngày 08/02/2023 đến 16h00 ngày 10/02/2023.

Đấu giá: Tài sản 1 ngày 06/02/2023; tài sản 2 ngày 13/02/2023.

Đấu giá và đăng ký tham gia tại: Công ty Đấu giá hợp danh Minh Pháp. Đ/c: Số 151 Trần Huy Liệu, P.8, Q. Phú Nhuận, TP.HCM. Đ.T: 028.38453169.

CÔNG TY ĐẤU GIÁ HỢP DANH VAN THANH AN THÔNG BÁO ĐẤU GIÁ

Tài sản đấu giá: Đấu giá quyền sử dụng đất và tài sản gắn liền với đất thuộc TD số 766, TĐĐ số 1 tại P. Hiệp Thành, Quận 12, TP.HCM; ĐTKV đ/c: 88.1 m²; MĐSD: Đ/c ở tại đ/c thị; TGSD: Lầu đại; DTXD: 25.1 m²; DT sàn: 25.1 m².

Giá khởi điểm: 2.500.000.000 đồng. Tiền đặt trước: 250.000.000 đồng.

Giá khởi điểm trên chưa bao gồm VAT và các loại thuế, phí, lệ phí khác theo quy định.

Người có tài sản: Ngân hàng TMCP Quốc tế Việt Nam. Đ/c: Tầng 1 (làng Trét) và Tầng 2, Tòa nhà Sailing Tower, số 111A Pasteur, P. Bến Nghé, Quận 1, TP.HCM.

Xem tài sản: Từ ngày 18/01/2023 đến ngày 20/02/2023 tại nơi có tài

sản.

Khách hàng mua hồ sơ, đăng ký trực tiếp tại: Công ty Đấu giá hợp danh Vạn Thành An từ ngày 18/01/2023 đến ngày 20/02/2023 (trung giờ hành chính và từ những ngày nghỉ lễ, Tết). Điều kiện tham gia: Không thuộc trường hợp tại Khoản 4 Điều 38 Luật Đấu giá tài sản (chỉ tiết, tham khảo hồ sơ đấu giá).

Đấu giá: Lúc 09 giờ 00 phút ngày 23/02/2023.

Tham khảo hồ sơ, liên hệ xem tài sản, đăng ký tham gia, tổ chức đấu giá tại: Công ty Đấu giá hợp danh Vạn Thành An. Đ/c: Số 03 Lý Văn Phúc, P. Tân Bình, Quận 1, TP.HCM. Đ.T/fax: 0283.820.4858 - 0948.68.99.86.

THÔNG BÁO ĐẤU GIÁ

Đơn vị tổ chức đấu giá: Trung tâm Dịch vụ đấu giá tài sản. Địa chỉ: Số 2 phố Quang Trung, phường Yết Kiêu, quận Hà Đông, thành phố Hà Nội (Trung tâm).

Đơn vị có tài sản đấu giá: Công ty TNHH Thương mại - Dịch vụ - Đầu tư Việtin. Địa chỉ: Tầng 3, số 34 phố Cửa Nam, phường Cửa Nam, quận Hoàn Kiếm, TP. Hà Nội.

Thời gian, địa điểm tổ chức cuộc đấu giá: Bắt đầu trả giá từ 09h00' ngày 23/02/2023 và kết thúc cuộc đấu giá vào 10h00' ngày 23/02/2023 trên hệ thống đấu giá trực tuyến của Công ty Đấu giá hợp danh Toàn Cầu tại địa chỉ website: <https://ttdghanoi.dgtc.com.vn>. Thời gian đấu giá trên là thời gian ghi nhận tại hệ thống đấu giá trực tuyến.

Tài sản đấu giá: Quyền sử dụng đất và tài sản gắn liền với đất tại địa chỉ số 17 Cũ Chi, phường Vĩnh Hải, thành phố Nha Trang, tỉnh Khánh Hòa (thông tin chi tiết của tài sản được nêu tại Quy chế cuộc đấu giá).

Giá khởi điểm: 83.000.000.000 đồng (tám mươi ba tỷ đồng). Giá khởi điểm chưa bao gồm thuế GTGT, thuế, phí và lệ phí liên quan phát sinh trong quá trình chuyển nhượng quyền sở hữu, quyền sử dụng tài sản đấu giá. Người trúng đấu giá có trách nhiệm thanh toán toàn bộ các loại thuế, phí, lệ phí phát sinh trong quá trình tự đi làm thủ tục chuyển nhượng quyền sở hữu, quyền sử dụng tài sản đấu giá tại cơ quan nhà nước có thẩm quyền.

Tiền đặt trước: 8.300.000.000 đồng (tám tỷ, ba trăm triệu đồng).

Thời gian, địa điểm, cách thức đăng ký tham gia đấu giá: Khách hàng mua và nộp hồ sơ tham gia đấu giá từ ngày 31/01/2023 đến 17h00' ngày 20/02/2023 tại trụ sở Trung tâm hoặc qua đường bưu chính. Các khách hàng liên hệ trực tiếp với Trung tâm để được hướng dẫn và phục vụ. Trung tâm không bán và tiếp nhận hồ sơ sau 17h00' ngày 20/02/2023.

Thời gian nộp tiền đặt trước: Từ ngày 20/02/2023 đến 17h00' ngày 22/02/2023.

Điều kiện tham gia đấu giá: Các tổ chức, cá nhân đã nộp hồ sơ tham gia đấu giá, nộp tiền mua hồ sơ và tiền đặt trước đúng quy định; không thuộc các trường hợp không được đăng ký tham gia đấu giá theo quy định tại Khoản 4 Điều 38 Luật Đấu giá tài sản; đã thực hiện đầy đủ các công việc cần thiết để được tham gia đấu giá trên hệ thống đấu giá trực tuyến như tạo tài khoản, đăng ký tham gia đấu giá trực tuyến, điểm danh...

Lưu ý: Khách hàng phải đăng ký tham gia đấu giá trên hệ thống đấu giá trực tuyến của Công ty Đấu giá hợp danh Toàn Cầu trong thời gian bán và tiếp nhận hồ sơ nêu trên mới đủ điều kiện tham gia cuộc đấu giá. Cách thức đăng ký tham gia đấu giá trực tuyến được nêu cụ thể tại Quy chế cuộc đấu giá.

Thông báo đấu giá này thay cho thông báo đấu giá đăng ngày 05/01/2023 và ngày 10/01/2023 trên Báo Đấu thầu

CỘNG HÒA XÃ HỘI CHỦ NGHĨA VIỆT NAM
Độc lập - Tự do - Hạnh phúc

ỦY BAN NHÂN DÂN
THÀNH PHỐ NHA TRANG - TỈNH KHÁNH HÒA

CHỨNG NHẬN

I- Tên người sử dụng đất

Bà Nguyễn Thị Sanh
Sinh năm 1962, Số CMND : 220772752 cấp ngày 19/4/2008 tại công an tỉnh Khánh Hòa.
Địa chỉ thường trú : 1A Đường Văn Nga, phường Vĩnh Hải, TP Nha Trang, tỉnh Khánh Hòa.

II- Thửa đất được quyền sử dụng

1. Thửa đất số: 2. Từ bản đồ số:
3. Địa chỉ thửa đất: 17 Cú Chi, phường Vĩnh Hải, TP Nha Trang, tỉnh Khánh Hòa.
4. Diện tích: 785,15 m²
5. Hình thức sử dụng:
+ Sử dụng riêng: 785,15 m²
+ Sử dụng chung: Không
6. Mục đích sử dụng đất: Đất ở tại đô thị
7. Thời hạn sử dụng đất: Lâu dài
8. Nguồn gốc sử dụng đất: Nhà nước công nhận quyền sử dụng đất.

III- Tài sản gắn liền với đất

Nhà ở 01 tầng, diện tích xây dựng 179,35 m², Loại nhà: Tường gạch, mái ngói + BTCT.
Thuộc sở hữu của bà Nguyễn Thị Sanh.

IV- Ghi chú

V- Sơ đồ thửa đất

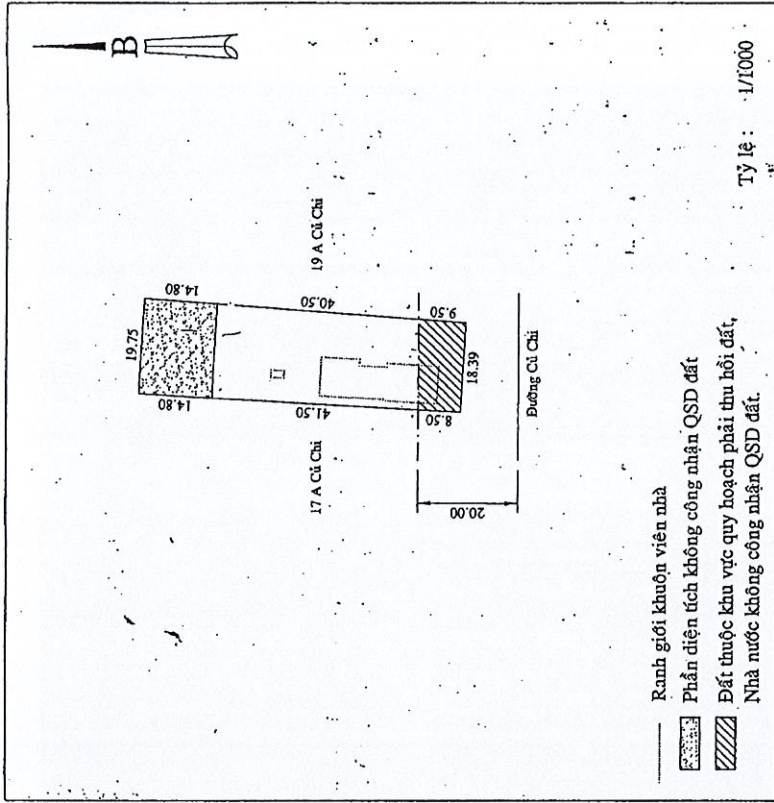

Ngày 15 tháng 9 năm 2008

TM. ỦY BAN NHÂN DÂN

KT. CHỦ TỊCH
PHÓ CHỦ TỊCH





Nguyễn Thị Ngọc Bình

H 27905

Số vào sổ cấp giấy chứng nhận quyền sử dụng đất: H

VI- Những thay đổi sau khi cấp giấy chứng nhận quyền sử dụng đất

Ngày, tháng, năm	Nội dung thay đổi và cơ sở pháp lý	Xác nhận của cơ quan thẩm quyền
30.6.2012	Chuyển nhượng cho Công ty TNHH Thương mại - Dịch vụ - Đầu tư Công đoàn Ngân hàng Việt Nam theo hồ sơ số 001/2012/Đ-ĐT/VT	 MAN PHONG NGUYỄN VĂN PHÚC GIÁM ĐỐC
15/11/2022	Người sử dụng đất, chủ sở hữu tài sản gắn liền với đất đổi tên từ Công ty TNHH Thương mại - Dịch vụ - Đầu tư Công đoàn Ngân hàng Công thương Việt Nam thành Công ty TNHH Thương mại - Dịch vụ - Đầu tư VIỆT NAM, chi nhánh tại phường Cửa Nam, Quận Hoàn Kiếm, Thành phố Hà Nội theo hồ sơ số 888313.Đ-ĐT/VT	 GIÁM ĐỐC Hoàng Lê Lin

NGƯỜI ĐƯỢC CẤP GIẤY CHỨNG NHẬN QUYỀN SỬ DỤNG ĐẤT CẦN CHÚ Ý:

- Được hưởng quyền và phải thực hiện nghĩa vụ của người sử dụng đất theo quy định của Luật Đất đai và các Nghị định hướng dẫn thi hành Luật Đất đai.
- Phải mang Giấy chứng nhận này đến đăng ký tại cơ quan có thẩm quyền khi: chuyển đổi, chuyển nhượng, cho thuê, cho thuê lại, thừa kế, tặng cho quyền sử dụng đất, thế chấp, bảo lãnh, góp vốn bằng quyền sử dụng đất; người sử dụng đất được phép đổi tên; có thay đổi về hình dạng, kích thước, diện tích thửa đất; chuyển mục đích sử dụng đất; có thay đổi thời hạn sử dụng đất; chuyển đổi từ hình thức Nhà nước cho thuê đất sang hình thức Nhà nước giao đất có thu tiền sử dụng đất; Nhà nước thu hồi đất.
- Không được tự ý sửa chữa, tẩy xóa bất kỳ nội dung nào trong Giấy chứng nhận. Khi bị mất hoặc hư hỏng Giấy chứng nhận phải khai báo ngay với cơ quan cấp giấy.
- Nếu có thắc mắc hoặc cần tìm hiểu về chính sách, pháp luật đất đai, có thể hỏi cán bộ địa chính xã, phường, thị trấn hoặc cơ quan quản lý đất đai có liên quan. Cán bộ địa chính và cơ quan quản lý đất đai có trách nhiệm giải đáp thắc mắc hoặc cung cấp thông tin về chính sách, pháp luật đất đai cho người sử dụng đất.

GIẤY CHỨNG NHẬN QUYỀN SỬ DỤNG ĐẤT



CỘNG HÒA XÃ HỘI CHỦ NGHĨA VIỆT NAM
Độc lập - Tự do - Hạnh phúc

ỦY BAN NHÂN DÂN

THÀNH PHỐ NHA TRANG - TỈNH KHÁNH HÒA

CHỨNG NHẬN



I- Tên người sử dụng đất

Bà: **Nguyễn Thị Sanh**

Sinh năm 1952 Số CMND: 220772752 cấp ngày 08/01/1999 tại Công an tỉnh Khánh Hòa.

Địa chỉ thường trú: 1A số 19 Hà Ra, phường Vĩnh Phước, TP Nha Trang, tỉnh Khánh Hòa.

II- Thửa đất được quyền sử dụng

1. Thửa đất số: 30
2. Tờ bản đồ số: 76 (6Đ-I-A-b)
3. Địa chỉ thửa đất: 17 Củ Chi, phường Vĩnh Hải, TP Nha Trang, Tỉnh Khánh Hòa.
4. Diện tích: 340,61 m²
Bằng chữ: (ba trăm bốn mươi phẩy sáu mươi mốt mét vuông)
5. Hình thức sử dụng:
+ Sử dụng riêng: 340,61 m²
+ Sử dụng chung: Không
6. Mục đích sử dụng đất: Đất ở đô thị: 128,70 m² Đất trồng cây lâu năm: 211,91 m²
7. Thời hạn sử dụng đất: Lâu dài Đến ngày 15/10/2043
8. Nguồn gốc sử dụng đất: Nhà nước công nhận quyền sử dụng đất.

III- Tài sản gắn liền với đất

Nhà 01 tầng, diện tích xây dựng: 128,70 m² loại nhà tường gạch, mái tôn thuộc sở hữu của bà Nguyễn Thị Sanh.

IV- Ghi chú

V- Sơ đồ thửa đất

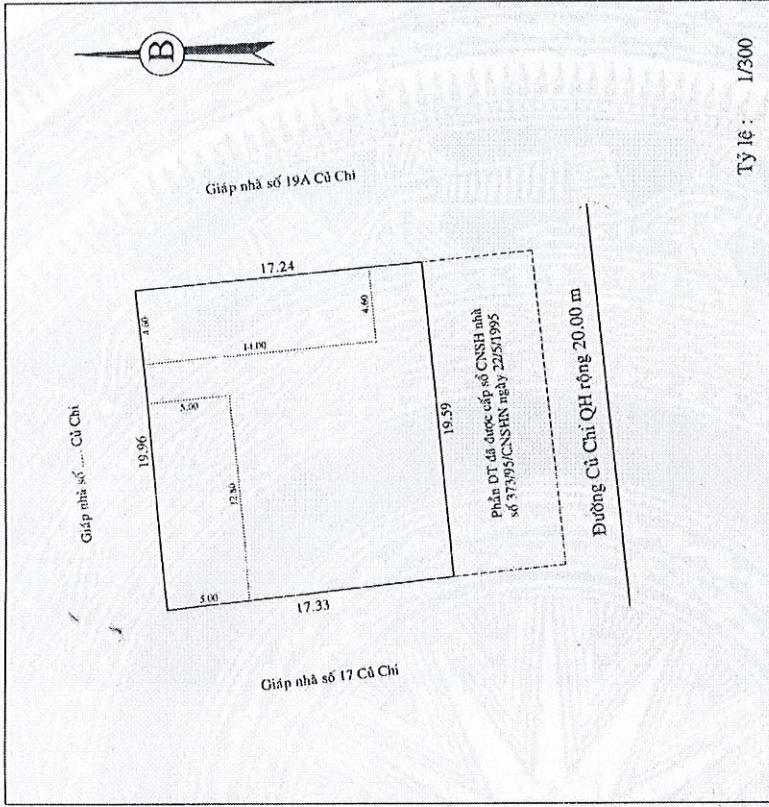

Ngày 08 tháng 7 năm 2009
TM. ỦY BAN NHÂN DÂN

K. CHỦ TỊCH
PHÓ CHỦ TỊCH



Nguyễn Văn Danh

Số vào sổ cấp giấy chứng nhận quyền sử dụng đất: H 30239

VI- Những thay đổi sau khi cấp giấy chứng nhận quyền sử dụng đất

Ngày, tháng, năm	Nội dung thay đổi và cơ sở pháp lý	Xác nhận của cơ quan có thẩm quyền
15/01/2009	Nợ tiền sử dụng đất theo thông báo nộp tiền nợ tháng 11/2008 của Chi cục thuế TP Nha Trang	
28/9/2011	ĐẢ HỒN THANH NGHĨA NGÂN HÀNG CHÍNH THẠCH ĐẤT CẤP LÊN VỐN NGÂN HÀNG NHÀ NƯỚC SỐ 0168723 NGÀY 27/9/2011 THEO HỒ SƠ SỐ 012033	KI. GIAM ĐỐC PHÓ GIÁM ĐỐC
30. 6. 2012	Chuyển nhượng cho Công ty TNHH Thương mại - Dịch vụ - Đầu tư - Đầu tư Công đoạn Ngân hàng Công ty TNHH Việt Nam theo hồ sơ số 00137/NA-CHƯƠNG ĐẤT	Phan Thái Sỹ
15/11/2022	Người sử dụng đất, chủ sở hữu tài sản gắn liền với đất đổi tên từ Công ty TNHH Thương mại - Dịch vụ - Đầu tư Công đoạn Ngân hàng Công ty TNHH Nam thành Công ty TNHH Thương mại - Dịch vụ Đầu tư VIETIN, địa chỉ trụ sở chính: Tầng 3, Số 34 Phố Cửa Nam, phường Cửa Nam, Quận Hoàn Kiếm, Thành phố Hà Nội theo hồ sơ số 888314.DT.009/2022	Nguyễn Văn Phúc GIAM ĐỐC



**GIẤY CHỨNG NHẬN
QUYỀN SỬ DỤNG ĐẤT**

SỐ AP 827067

NGƯỜI ĐƯỢC CẤP GIẤY CHỨNG NHẬN QUYỀN SỬ DỤNG ĐẤT: CÁN BỘ TƯ LIỆ

- Được hưởng quyền và phải thực hiện nghĩa vụ của người sử dụng đất theo quy định của Luật Đất đai và các Nghị định hướng dẫn thi hành Luật Đất đai.
- Phải mang Giấy chứng nhận này đến đăng ký tại cơ quan có thẩm quyền khi: chuyển nhượng, cho thuê, cho thuê lại, thừa kế, tặng cho quyền sử dụng đất, thế chấp, bảo lãnh, góp vốn bằng quyền sử dụng đất; người sử dụng đất được phép đổi tên; có thay đổi về hình dạng, kích thước, diện tích thửa đất; chuyển mục đích sử dụng đất; có thay đổi thời hạn sử dụng đất; chuyển đổi từ hình thức Nhà nước cho thuê đất sang hình thức Nhà nước giao đất có thu tiền sử dụng đất; Nhà nước thu hồi đất.
- Không được tự ý sửa chữa, tẩy xóa bất kỳ nội dung nào trong Giấy chứng nhận.
- Nếu có thắc mắc hoặc cần tìm hiểu về chính sách, pháp luật đất đai, có thể cần bộ địa chính xã, phường, thị trấn hoặc cơ quan quản lý đất đai có liên quan. Cán bộ địa chính và cơ quan quản lý đất đai có trách nhiệm giải đáp thắc mắc hoặc cung cấp thông tin về chính sách, pháp luật đất đai cho người sử dụng đất.

Hà Nội, ngày 03 tháng 4 năm 2020

Số: 111/NQ-LTHĐQT-NHCT.1

**NGHỊ QUYẾT
LIÊN TỊCH NGÂN HÀNG TMCP CÔNG THƯƠNG VIỆT NAM**

V/v Phê duyệt chủ trương chuyển nhượng 07 tài sản/dự án tại Công ty TNHH Thương mại Dịch vụ Đầu tư Vietin

LIÊN TỊCH NGÂN HÀNG TMCP CÔNG THƯƠNG VIỆT NAM

Căn cứ Điều lệ Tổ chức và hoạt động Ngân hàng TMCP Công thương Việt Nam;
Căn cứ Quy chế Tổ chức và hoạt động của HĐQT Ngân hàng TMCP Công thương VN;
Căn cứ Biên bản liên tịch số: 009/BB-LTMR-HĐQT-2020 ngày 03/4/2020 về việc Phê duyệt chủ trương chuyển nhượng 07 tài sản/dự án tại Công ty TNHH Thương mại Dịch vụ Đầu tư Vietin.

QUYẾT NGHỊ:

Điều 1. Phê duyệt chủ trương chuyển nhượng 07 tài sản/dự án tại Công ty TNHH Thương mại Dịch vụ Đầu tư Vietin theo danh sách sau đây:

1. Số 17 Cù Chi, Phường Vĩnh Hải, TP Nha Trang, tỉnh Khánh Hòa.
2. Khách sạn IBIS tại 113-115A Nguyễn Thiện Thuật, P. Lộc Thọ, TP Nha Trang, tỉnh Khánh Hòa.
3. Khu nghỉ dưỡng, du lịch sinh thái phục vụ nhu cầu nghỉ dưỡng của CB CNV VietinBank tại thôn Măng Đen, xã Đak Long, huyện Kon Plong, tỉnh Kon Tum.
4. Số 434 Trần Văn Kiêu (địa chỉ mới là 1618 Võ Văn Kiệt), P7, Q6, TP HCM.
5. Số 02 Triệu Việt Vương, Phường 4, TP Đà Lạt, tỉnh Lâm Đồng (Khách sạn Nguyên Hùng).
6. 04 tầng khối đế Tòa nhà CB CNV VietinBank N02-T2 tại Khu Đoàn Ngoại Giao, xã Xuân Đình, quận Bắc Từ Liêm, TP Hà Nội.
7. Khu đất tại Bắc Bãi Trường, Dương Tơ, huyện Phú Quốc, tỉnh Kiên Giang.

Điều 2. Giao Chủ tịch Công ty TNHH Thương mại Dịch vụ Đầu tư Vietin:

1. Thành lập Hội đồng chuyển nhượng tài sản/dự án; trong đó có mời đại diện của Công đoàn và các Phòng Pháp chế, Phòng Quản lý kế toán tài chính, Phòng QLĐT XDCB&MSTS Trụ sở chính tham gia. Hội đồng chuyển nhượng tài sản/dự án có chức năng tham mưu cho Chủ tịch Công ty trong việc lập, phê duyệt phương án chuyển nhượng, thực hiện các thủ tục nhằm đáp ứng các điều kiện chuyển nhượng theo quy định của Pháp luật và tổ chức thực hiện việc chuyển nhượng đối với từng tài sản/dự án cụ thể theo các quy định hiện hành.



M

2. Thay mặt Chủ sở hữu Công ty TNHH Thương mại Dịch vụ Đầu tư Vietin phê duyệt phương án chuyển nhượng đối với từng tài sản/dự án cụ thể, tổ chức thực hiện việc chuyển nhượng tài sản/dự án đảm bảo phương thức chuyển nhượng phù hợp từng loại tài sản/dự án, công khai, minh bạch, công bằng, khách quan, tuân thủ các quy định của Pháp luật và các quy định hiện hành.

3. Tổ chức thực hiện việc thuê đơn vị có chức năng thẩm định giá để định giá các tài sản/dự án để xác định giá khởi điểm thực hiện việc chuyển nhượng tài sản/dự án; trình Hội nghị liên tịch Ngân hàng TMCP Công thương Việt Nam phê duyệt giá khởi điểm trước khi thực hiện theo phương án chuyển nhượng tài sản/dự án.

Điều 3: Điều khoản thi hành

- Nghị quyết này có hiệu lực thi hành kể từ ngày ký.

- Thành viên Hội đồng quản trị; thành viên Ban điều hành; Công đoàn; Trưởng Phòng/ban nghiệp vụ tại Trụ sở chính; Công ty TNHH Thương mại Dịch vụ Đầu tư Vietin; Chủ tịch, Tổng giám đốc Công ty TNHH Thương mại Dịch vụ Đầu tư Vietin; và các Đơn vị, cá nhân có liên quan của Ngân hàng TMCP Công thương Việt Nam, Công ty TNHH Thương mại Dịch vụ Đầu tư Vietin chịu trách thi hành Nghị quyết này./.

Nơi nhân:

- Như Điều 3;
- Các Thành viên liên lịch;
- BKS; CĐ NHCTVN;
- P. QLKTTC; P. Pháp chế;
- P. Quản lý ĐT XDCB&MSTS;
- Lưu: VP, Ban TKHDQT&QHCD.

**TM.LIÊN TỊCH
CHỦ TỊCH HĐQT**



Lê Đức Thọ



**NGÂN HÀNG TMCP CÔNG THƯƠNG
VIỆT NAM**

Địa chỉ: 108 Trần Hưng Đạo, Hoàn Kiếm, Hà Nội
Tel: 04.39421030; Fax: 04.39421032
GCNĐKKD số 0100111948 cấp ngày 01/11/2018

Số: 445/NQ-LTHĐQT-NHCT-VPHĐQT1

**CỘNG HOÀ XÃ HỘI CHỦ NGHĨA VIỆT NAM
Độc lập - Tự do - Hạnh phúc**

Hà Nội, ngày 16 tháng 12 năm 2022

NGHỊ QUYẾT

LIÊN TỊCH NGÂN HÀNG TMCP CÔNG THƯƠNG VIỆT NAM

V/v *Phê duyệt giá bán khởi điểm chuyển nhượng Quyền sử dụng đất và tài sản gắn liền với đất tại Số 17 Củ Chi, Phường Vĩnh Hải, TP Nha Trang, tỉnh Khánh Hòa*

LIÊN TỊCH NGÂN HÀNG TMCP CÔNG THƯƠNG VIỆT NAM

Căn cứ Điều lệ Tổ chức và hoạt động Ngân hàng TMCP Công thương Việt Nam;
Căn cứ Quy chế Tổ chức và hoạt động của HĐQT Ngân hàng TMCP Công thương VN;
Căn cứ Biên bản liên tịch số: 023 /BB-LTMR-HĐQT-2022 ngày 16 /12/2022 về việc Phê duyệt giá bán khởi điểm chuyển nhượng Quyền sử dụng đất và tài sản gắn liền với đất tại Số 17 Củ Chi, Phường Vĩnh Hải, TP Nha Trang, tỉnh Khánh Hòa.

QUYẾT NGHỊ:

Điều 1. Phê duyệt giá bán khởi điểm chuyển nhượng Quyền sử dụng đất và tài sản gắn liền với đất tại Số 17 Củ Chi, Phường Vĩnh Hải, TP Nha Trang, tỉnh Khánh Hòa của Công ty TNHH Thương mại Dịch vụ Đầu tư Vietin (“Cosenco”) là: **83.000.000.000 đồng** (Giá khởi điểm chưa bao gồm: Thuế VAT; thuế, phí và lệ phí liên quan phát sinh trong quá trình chuyển nhượng).

Điều 2. Giao Hội đồng thành viên Công ty TNHH Thương mại Dịch vụ Đầu tư Vietin: (i) phê duyệt phương án chuyển nhượng Quyền sử dụng đất và tài sản gắn liền với đất tại Số 17 Củ Chi, Phường Vĩnh Hải, TP Nha Trang, tỉnh Khánh Hòa; (ii) tổ chức thực hiện việc chuyển nhượng tài sản trên đảm bảo công khai, minh bạch, công bằng, khách quan, tuân thủ các quy định của Pháp luật và các quy định hiện hành.

Điều 3: Điều khoản thi hành

- Nghị quyết này có hiệu lực thi hành kể từ ngày ký.
- Thành viên Hội đồng quản trị; thành viên Ban điều hành; Công đoàn; Trưởng Phòng/ban nghiệp vụ tại Trụ sở chính; Công ty TNHH Thương mại Dịch vụ Đầu tư Vietin; Chủ tịch, Tổng giám đốc Công ty TNHH Thương mại Dịch vụ Đầu tư Vietin; và các Đơn vị, cá nhân có liên quan của Ngân hàng TMCP Công thương Việt Nam, Công ty TNHH Thương mại Dịch vụ Đầu tư Vietin chịu trách thi hành Nghị quyết này./.

Nơi nhân:

- Như Điều 3;
- Các Thành viên liên tịch;
- Q. Chánh VP HĐQT;
- BKS; CĐ NHCTVN;
- P.KTTC; P. Pháp chế;
- P. QLĐT XDCB;
- Lưu: VP, Ban TKHĐQT&QHCD.

TM.LIÊN TỊCH HĐQT-TGD-CĐ



Trần Minh Bình

Số: 56 /TB-NHCT41

Hà Nội, ngày 09 tháng 4 năm 2020

V/v Thông báo ý kiến Ban Chấp hành Công đoàn
NHCTVN về các nội dung tại Tờ trình ngày
28/02/2020 của Công ty TNHH TM-DV-ĐT Vietin

Kính gửi: Công ty TNHH Thương mại - Dịch vụ - Đầu tư Vietin

Căn cứ Tờ trình ngày 28/02/2020 của Công ty TNHH TM-DV-ĐT Vietin về việc Xin ý kiến Chủ sở hữu phê duyệt chủ trương chuyển nhượng một số tài sản/dự án tại Công ty TNHH TM-DV-ĐT Vietin;

Căn cứ Nghị quyết liên tịch số 111/NQ-LTHDQT-NHCT2.1 ngày 03/4/2020 của Ngân hàng TMCP Công thương Việt Nam (NHCTVN) về việc phê duyệt chủ trương chuyển nhượng 07 tài sản/dự án tại Công ty TNHH TM-DV-ĐT Vietin;

Căn cứ ý kiến chấp thuận của Ban Chấp hành Công đoàn NHCTVN về việc chuyển nhượng 07 tài sản/dự án tại Công ty TNHH TM-DV-ĐT Vietin, Văn phòng Công đoàn thông báo đến Công ty TNHH TM-DV-ĐT Vietin các nội dung cụ thể như sau:

1. Công đoàn NHCTVN nhất trí phê duyệt chủ trương chuyển nhượng 07 tài sản/dự án tại Công ty TNHH TM-DV-ĐT Vietin, gồm:

1.1. Số 17 Cú Chi, Phường Vĩnh Hải, thành phố Nha Trang, tỉnh Khánh Hòa;

1.2. Khách sạn IBIS tại 113-115A Nguyễn Thiện Thuật, P. Lộc Thọ, Nha Trang, Khánh Hòa;

1.3. Khu nghỉ dưỡng, du lịch sinh thái phục vụ nhu cầu nghỉ dưỡng của cán bộ CNV VietinBank tại thôn Măng Đen, xã Đak Long, huyện Kon Plong, tỉnh Kon Tum;

1.4. Số 434 Trần Văn Kiêu (địa chỉ mới là 1618 Võ Văn Kiệt), P7, Q6, Tp HCM;

1.5. Số 02 Triệu Việt Vương, P.4, Tp Đà Lạt, Lâm Đồng (Khách sạn Nguyên Hùng);

1.6. 04 tầng khối đế tòa nhà cán bộ CNV VietinBank N02-T2 tại Khu Đoàn Ngoại Giao, Xuân Đỉnh, Bắc Từ Liêm, Hà Nội;

1.7. Khu đất tại Bắc Bãi Trường, Dương Tơ, Phú Quốc, Kiên Giang.

2. Công đoàn NHCTVN giao Chủ tịch Công ty TNHH TM-DV-ĐT Vietin:

- Thành lập Hội đồng chuyển nhượng tài sản/dự án; trong đó có mời đại diện của Công đoàn và các phòng Pháp chế, phòng Quản lý Kế toán tài chính, phòng QLĐT XDCB&MSTS Trụ sở chính tham gia. Hội đồng chuyển nhượng tài

sản/dự án có chức năng tham mưu cho Chủ tịch Công ty trong việc lập, phê duyệt phương án chuyển nhượng, thực hiện các thủ tục nhằm đáp ứng các điều kiện chuyển nhượng theo quy định của Pháp luật và tổ chức thực hiện việc chuyển nhượng đối với từng tài sản/dự án cụ thể theo các quy định hiện hành.

- Thay mặt Công đoàn NHCTVN phê duyệt phương án chuyển nhượng đối với từng tài sản/dự án cụ thể, tổ chức thực hiện việc chuyển nhượng tài sản/dự án đảm bảo phương thức chuyển nhượng phù hợp từng loại tài sản/dự án, công khai, minh bạch, công bằng, khách quan, tuân thủ các quy định của Pháp luật và các quy định hiện hành.

- Tổ chức thực hiện việc thuê đơn vị có chức năng thẩm định giá để định giá các tài sản/dự án để xác định giá khởi điểm thực hiện việc chuyển nhượng tài sản/dự án; trình Hội nghị liên tịch NHCTVN phê duyệt giá khởi điểm trước khi thực hiện theo phương án chuyển nhượng tài sản/dự án.

Trân trọng./.

Nơi nhận:

- Như đề gửi;
- Đ/c Chủ tịch CD NHCTVN (để b/c);
- Đ/c Phó Chủ tịch Thường trực Công đoàn NHCTVN (để b/c);
- Ban Tài chính CD NHCTVN;
- Lưu VPCD.

**KT. CHÁNH VĂN PHÒNG
PHÓ CHÁNH VĂN PHÒNG**

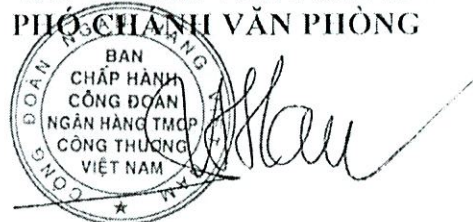

Nguyễn Trung Hậu

CÔNG ĐOÀN NGÂN HÀNG VIỆT NAM
CÔNG ĐOÀN NGÂN HÀNG TMCP
CÔNG THƯƠNG VIỆT NAM

Số: 314 /TB-NHCT-CD
V/v Triển khai Nghị quyết
Liên tịch của HĐQT VietinBank

CỘNG HOÀ XÃ HỘI CHỦ NGHĨA VIỆT NAM
Độc lập - Tự do - Hạnh phúc

Hà Nội, ngày 16 tháng 12 năm 2022

Kính gửi: Công ty TNHH Thương mại - Dịch vụ - Đầu tư Vietin

Ngày 16 tháng 12 năm 2022, Thường trực Công đoàn Ngân hàng TMCP Công thương Việt Nam (VietinBank) nhận được Nghị quyết của Liên tịch số 443 và 445/NQ-LTHĐQT-NHCT-VPHĐQT1 ngày 16/12/2022 của Hội đồng quản trị VietinBank về việc: i) Phê duyệt giá khởi điểm chuyển nhượng Quyền sử dụng đất và tài sản gắn liền với đất tại số 02 Triệu Việt Vương, Phường 4, TP Đà Lạt, tỉnh Lâm Đồng (Khách sạn Nguyễn Hùng); ii) Phê duyệt giá bán khởi điểm chuyển nhượng Quyền sử dụng đất và tài sản gắn liền với đất tại số 17 Cù Chi, Phường Vĩnh Hải, TP Nha Trang, tỉnh Khánh Hòa.

Thực hiện Quyết định số 194/QĐ-NHCT-CD ngày 10/10/2022 của Ban Thường vụ Công đoàn VietinBank về việc ban hành Điều lệ Tổ chức và hoạt động của Công ty TNHH Thương mại - Dịch vụ - Đầu tư Vietin,

Công đoàn VietinBank thông báo để Công ty TNHH Thương mại - Dịch vụ - Đầu tư Vietin tổ chức thực hiện và hoàn thiện các công việc đã thực hiện trước đó theo các nội dung tại Nghị quyết của Liên tịch Hội đồng quản trị VietinBank được gửi kèm công văn này.

Nơi nhận:

- Như đề gửi;
- Ban Tài chính CD NHCTVN;
- Lưu VPCĐ.

**TM. BAN THƯỜNG VỤ
PHÓ CHỦ TỊCH**



Đỗ Trần Quý

Số: 38 /2022/QĐ-HĐTV-NHCT36

Hà Nội, ngày 26 tháng 12 năm 2022



QUYẾT ĐỊNH

V/v phê duyệt chủ trương, phương án chuyển nhượng tài sản tại 17 Cù Chi, phường Vĩnh Hải, thành phố Nha Trang, tỉnh Khánh Hòa

HỘI ĐỒNG THÀNH VIÊN CÔNG TY TNHH TM-DV-ĐT VIETIN

Căn cứ Điều lệ tổ chức và hoạt động của Công ty TNHH TM-DV-ĐT Vietin;

Căn cứ Quy chế tài chính của Công ty TNHH TM-DV-ĐT Vietin;

Căn cứ Quy chế tổ chức và hoạt động của Hội đồng thành viên Công ty;

Căn cứ Nghị quyết liên tịch số 111/NQ-LTHĐQT-NHCT2.1 ngày 03/04/2020 của Hội đồng quản trị NHTMCP Công thương Việt Nam v/v Phê duyệt chủ trương chuyển nhượng tài sản tại Công ty TNHH TM-DV-ĐT Vietin;

Căn cứ Thông báo số 56/TB-NHCT41 ngày 09/04/2020 của Công đoàn Ngân hàng TMCP Công thương Việt Nam v/v Thông báo ý kiến Ban chấp hành Công đoàn NHCTVN về các nội dung tại Tờ trình ngày 28/02/2020 của Công ty TNHH TM-DV-ĐT Vietin;

Căn cứ Nghị quyết liên tịch số 445/NQ-LTHĐQT-NHCT-VPHĐQT1 ngày 16/12/2022 của Hội đồng quản trị NHTMCP Công thương Việt Nam v/v Phê duyệt giá bán khởi điểm chuyển nhượng Quyền sử dụng đất và tài sản gắn liền với đất tại số 17 Cù Chi, phường Vĩnh Hải, TP Nha Trang, tỉnh Khánh Hòa;

Căn cứ Thông báo số 314/TB-NHCT-CD ngày 16/12/2022 của Công đoàn Ngân hàng TMCP Công thương Việt Nam v/v Triển khai Nghị quyết Liên tịch của HĐQT VietinBank;

Căn cứ kết quả xin ý kiến Hội đồng thành viên Công ty,

QUYẾT ĐỊNH

Điều 1. Phê duyệt chủ trương chuyển nhượng tài sản tại Công ty TNHH TM-DV-ĐT Vietin đối với tài sản số 17 Cù Chi, Phường Vĩnh Hải, TP Nha Trang, tỉnh Khánh Hòa.

Điều 2. Phê duyệt phương án chuyển nhượng tài sản nêu trên. Cụ thể như sau:

- **Cách thức chuyển nhượng:** Chuyển nhượng nguyên trạng tài sản theo hình thức bán đấu giá công khai thông qua tổ chức đấu giá tài sản chuyên nghiệp, đảm bảo việc chuyển nhượng công khai, minh bạch, công bằng, khách quan, tuân thủ các quy định của Pháp luật và các quy định hiện hành.
- **Đối tượng tham gia đấu giá:** Tổ chức, cá nhân có đủ điều kiện tham gia đấu giá để mua tài sản bán đấu giá theo quy định của pháp luật.
- **Giá bán khởi điểm:** 83.000.000.000 đồng (chưa bao gồm thuế GTGT, thuế, phí và lệ phí liên quan phát sinh trong quá trình chuyển nhượng). **Bằng chữ: Tám mươi ba tỷ đồng chẵn./.** (trong đó giá trị QSD đất: 82.292.000.000 đồng; Giá trị tài sản gắn liền với đất: 708.000.000 đồng).
- **Bước giá tối thiểu:** 300.000.000 đồng/lần phát giá (**Bằng chữ: Ba trăm triệu đồng chẵn./.**).
- **Tiền đặt trước (10% giá khởi điểm):** 8.300.000.000 đồng (**Bằng chữ: Tám tỷ ba trăm triệu đồng chẵn./.**). Theo quy định tại Khoản 1 Điều 39 Luật đấu giá tài sản số

01/2016/QH14: Tiền đặt trước tối thiểu 5% và tối đa 20% giá khởi điểm của tài sản đấu giá.

- Phương thức đấu giá: Phương thức trả giá lên.
- Thời hạn nộp tiền trúng đấu giá: Người trúng đấu giá phải thanh toán tiền mua tài sản đấu giá trong thời hạn 30 ngày kể từ ngày ký Biên bản trúng đấu giá.
- Thời hạn ký hợp đồng: Trong thời hạn 05 ngày làm việc kể từ ngày người trúng đấu giá thanh toán đủ tiền mua tài sản đấu giá, Công ty và Người trúng đấu giá tài sản sẽ ký kết Hợp đồng mua bán tài sản đấu giá.
- Phương thức thanh toán: Chuyển khoản.
- Điều chỉnh giá khởi điểm, bước giá và tiền đặt trước:
 - ✓ Trong trường hợp chưa tổ chức bán đấu giá tài sản mà hiệu lực của chứng thư thẩm định giá hết hạn: Hội đồng thành viên phê duyệt lại giá khởi điểm, bước giá và tiền đặt trước trên cơ sở giá trị tài sản được tái thẩm định bởi các Đơn vị tư vấn thẩm định giá và trên nguyên tắc xây dựng Giá khởi điểm, bước giá và tiền đặt trước đã được Cấp có thẩm quyền phê duyệt và không thấp hơn Giá khởi điểm đã được phê duyệt.
 - ✓ Trong trường hợp đấu giá không thành (theo Điều 52 của Luật đấu giá tài sản): Tổ chức đấu giá thêm tối đa 02 (hai) lần với giá khởi điểm và phương án đấu giá tài sản đã được phê duyệt.
 - ✓ Trường hợp lần 03 (ba) đấu giá vẫn không thành: Mức giảm mỗi lần không quá 5% và tổng mức giảm giá các lần tối đa 15% so với giá khởi điểm được phê duyệt ban đầu. Hội đồng thành viên phê duyệt điều chỉnh bước giá và tiền đặt trước và giao Tổng giám đốc chịu trách nhiệm tổ chức đấu giá các lần tiếp theo.
 - ✓ Trong trường hợp tiếp tục đấu giá không thành, Tổng giám đốc trình Hội đồng thành viên xem xét đề trình Chủ sở hữu phê duyệt giá khởi điểm mới và tổ chức đấu giá lại.
 - ✓ Trong trường hợp chỉ có một người đăng ký tham gia đấu giá, một người tham gia đấu giá, một người chào giá, một người chấp nhận giá: Giao Tổng giám đốc thực hiện theo Điều 49 của Luật đấu giá số 01/2016/QH14 ngày 17/11/2016.
- Các nội dung khác: Tổng giám đốc thực hiện theo quy định của pháp luật hiện hành về Đấu giá tài sản và quy định của Công ty.

Điều 3. Giao Tổng giám đốc triển khai bán đấu giá QSD đất và tài sản gắn liền với đất theo đúng nội dung tại Điều 2 nêu trên, theo quy định của Pháp luật và Công ty.

Điều 4. Quyết định này có hiệu lực kể từ ngày ký. Tổng giám đốc và các đơn vị, cá nhân liên quan chịu trách nhiệm thi hành Quyết định này./.

Nơi nhận:

- Như Điều 4;
- Công đoàn NHCTVN (để b/c);
- Chủ tịch HĐQT;
- Thành viên HĐQT;
- KSV;
- Lưu TCHC.

**TM HỘI ĐỒNG THÀNH VIÊN
PHÓ CHỦ TỊCH THƯỜNG TRỰC**



Lê Anh Hùng

